

Provozní řád

Vlečka

ČD, a.s. - Znojmo



Účinnost od:	01. 01. 2025
č. jednací:	1827/24-O18
Změna č.:	1
Č. jednací změny:	4152/24-O18

Zpracovatel Provozního řádu:

Libor HÁJEK, systémový specialista, Oddělení průřezových činností OŘOD Východ

OBSAH

Záznam o změnách	4
Seznam příloh	4
Rozsah znalostí	4
Seznam použitých značek a zkratk	5
1. Kontaktní údaje pracoviště	6
2. Ohlašovací pracoviště pro nahlášení poruch, havárií, nehod a incidentů při provozování dráhy a drážní dopravy	6
3. Charakteristika pracoviště	6
4. Obvody pracoviště	6
5. Přístupové cesty	7
6. Rychlost ŽKV v obvodu pracoviště	7
7. Zaměstnanci v dopravní službě a jejich stanoviště	7
8. Platnosti provozních předpisů v obvodu pracoviště	7
9. Upřesnění technologických postupů pro dopravce ČD	7
10. Upřesnění technologických postupů pro ostatní dopravce	8
11. Platnost dokumentů a předpisů na styku drah	8
12. Organizace a evidence jízd na styku drah	8
13. Zajišťování hnacích a tažených vozidel proti ujetí při posunu s posunovou četou	9
14. Zajišťování hnacích a tažených vozidel proti ujetí při posunu bez posunové čety	9
15. Způsob zajištění vozidel proti ujetí	9
16. Kolejiště pracoviště	9
17. Seznam oblouků s poloměrem menším než 190 m	10
18. Seznam kolejí	10
19. Obsluha osvětlení kolejiště	10
20. Seznam výhybek, výkolejek a kolejových zábran	10
21. Zabezpečovací zařízení v obvodu pracoviště	11
22. Zabezpečovací zařízení na styku drah	11
23. Porucha zabezpečovací zařízení na styku drah	11
24. Seznam hlavních návěstidel, předvěstí, návěstidel platných pro posun a návěstidel pro zkoušku brzdy apod.	11
25. Zařízení pro manipulaci s ŽKV	11
26. Přejezdy a přechody	12
27. Křížení dráhy a dopravních ploch	12
28. Zařízení pro čištění kolejových vozidel	12

29.	Uložení klíčů od ŽKV	12
30.	Pískovna a zbrojení pískem	12
31.	Rozvod vody pro zbrojení ŽKV	12
32.	Rozvod tlakového vzduchu	13
33.	Tankovací stanice	13
34.	Vyprazdňování retenčních nádrží WC kolejových vozidel	13
35.	Stanoviště pro ukládání zarážek, klínů apod.	13
36.	Stojany el. energie pro připojení ŽKV	13
37.	Zkušební smyčka VZ	13
38.	Hlavní uzávěry vody a plynu	13
39.	Plánování údržby vozidel	14
40.	Vyřazování ŽKV z provozu do údržby	15
41.	Návrat ŽKV do provozu po údržbě	15

Záznam o změnách

Číslo změny	Týká se ustanovení článku, přílohy	Platnost od	Schváleno č.j.	Zpracoval
1	Aktualizace čl. 15, 29, 33, 34, 35, 36, 39, příloh č. 2, 3, 5 a 6	1. 1. 2025	4152/24-O18	Libor Hájek

Seznam příloh

Příloha	Název přílohy
Příloha č. 1	Plán obvodu pracoviště
Příloha č. 2	Ohlašování MU
Příloha č. 3	Provozní řád radiostanic
Příloha č. 4	Provozní řád odsávání podtlakových WC
Příloha č. 5	Provozní řád čerpací stanice
Příloha č. 6	Provozní řád nocležen
Příloha č. 7	Provozní řád točny

Rozsah znalostí

Pracovní zařazení	Znalost provozního řádu (PŘ)
Strojmistr, Vedoucí strojní stanice, zaměstnanci určení Manažerem RPP Brno	Úplná
Strojvedoucí, strojvedoucí-instruktor	Úplná články č. 1 až 9, 11 až 16, 18, 20, 22 až 25, 29 až 36 a 38. Informativně články č. 19, 21, 27, 40 a 41.
posunovač, vozmistr, četař vozové služby a posunu	Úplná články č. 1 až 9, 12 až 15, 19, 20 až 25, 31, 33 až 35, 40 a 41. Informativně články č. 11, 19, 27, 29 a 36.
Zaměstnanci jiných OJ příp. externích subjektů, pracujících nebo užívajících prostory pracoviště	Úplná články č. 2 až 8, 10 až 16, 18, 20 až 27, 29 a 38. Informativně články č. 1, 19, 31 až 34 a 36.

Seznam použitých značek a zkratek

DI	Drážní inspekce
DÚ	Drážní úřad
EJ	Elektrická jednotka
EKV	Elektrická kolejová vozidla
EPZ	Elektrické předtápěcí zařízení
GR ČD	Generální ředitelství ČD a.s.
HZS	Hasičský záchranný sbor
HZS SŽ	Hasičský záchranný sbor Správy železnic
IZS	Integrovaný záchranný systém
JZB	Jednoduchá zkouška brzdy
MP	Městská policie
MPBP	Místní pracovní a bezpečnostní předpisy
NZ	Nezávislá trakce
OCÚ	Oblastní centrum údržby
OŘOD	Oblastní ředitelství osobní dopravy
OZZ	Odborně způsobilý zaměstnanec
OV	Opravná vozů
PHM	Pohonné hmoty
PČR	Police České republiky
PP	Pracoviště provozu
PO	Provozní obvod
RST	Radiostanice
RPP	Regionální pracoviště provozu
SLČ	Středisko lokomotivních čet
SŽ SEE	Správa železnic – sekce elektrotechniky a energetiky
SŽ	Správa železnic
SS	Strojní stanice
SÚ	Středisko údržby
ÚZB	Úplná zkouška brzdy
VZ	Vlakový zabezpečovač
ZZS	Záchranná služba
ZoB	Zpráva o brzdění
ŽKV	Železniční kolejové vozidlo
ŽST	Železniční stanice
DI	Drážní inspekce

1. Kontaktní údaje pracoviště

Adresa pracoviště:

Pracoviště ČD, a.s. – Strojní stanice Znojmo se nachází na adrese Úprkova 43, 669 02 Znojmo. Nástupní místnost strojvedoucích se nachází v administrativní budově. Tato budova je v těsném sousedství s točnou. Nástupní místnost je v přízemí budovy a je označena „OP12“.

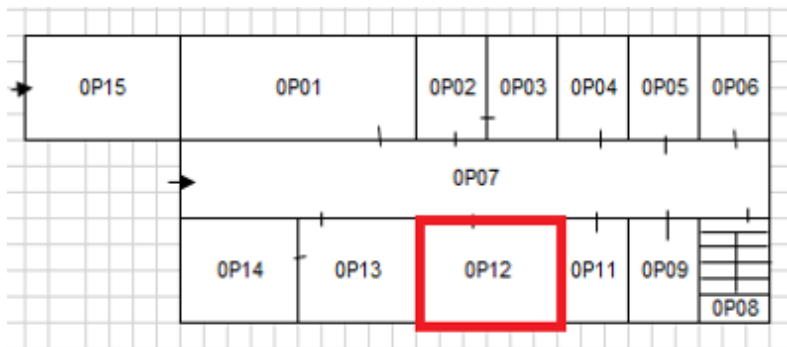

Zpracovatel provozního řádu:

Jméno a příjmení	Pracovní zařazení	Kontakt
Libor Hájek	Systémový specialista, OŘOD Východ, oddělení průřezových činností	T: 725 222 928 E: hajekl@gr.cd.cz

2. Ohlašovací pracoviště pro nahlášení poruch, havárií, nehod a incidentů při provozování dráhy a drážní dopravy

pracoviště stroj mistrů SS Havlíčkův Brod, tel.: ☎ + 420 602 539 928

3. Charakteristika pracoviště

Pracoviště:

- spadá do kategorie železničních drah: vlečka;
- je zaústěno do celostátní dráhy Šatov st.hr. – Okříšky v ŽST Znojmo, začátkem výhybky č. 23 v km 100,507.

4. Obvody pracoviště

Obvod pro kolejiště je vymezen:

- ze strany železniční stanice ohraničen seřaďovacím návěstidlem Se17, které je umístěno vpravo od staniční koleje č. 2 (ve směru z pracoviště), výkolejkou VK101 a kolejovou spojkou mezi výhybkami č. 23 – km 100,506 (výhybka ŽST) a č. 101 v km 100,507.

Obvody odpovědnosti zaměstnanců CDP/PO jsou vymezeny:

- provozovatele dráhy celostátní, při vzniku MU na dráze celostátní do místa styku drah (včetně odbočné výhybky č. 23),
- provozovatele vlečky, při vzniku MU na vlečce v obvodu styku drah (mimo odbočné výhybky č. 23), za přítomnosti provozovatele dráhy celostátní.

Umístění návěsti „Hranice provozovatele dráhy“:

- Hraničník s návěstí Hranice provozovatele dráhy je umístěno v úrovni konce přímé větve výhybky č. 23.

5. Přístupové cesty

Přístupové cesty na pracoviště jsou stanoveny:

- z ulice Roosweltova
- příchod z ŽST Znojmo je stanoven přístupovou cestou z ulice Roosweltova a potom ulicí 28. října
- Pro silniční vozidla a požární techniku z ulice Úprkovy a z ulice Roosweltova
- Brána příjezdové cesty je uzamčená a klíče jsou uloženy v kanceláři strojmistřů.

6. Rychlost ŽKV v obvodu pracoviště

Max. dovolená rychlost v celém obvodu pracoviště je 5 km/h s výjimkou pohybu přes točnu – 3 km/h.

7. Zaměstnanci v dopravní službě a jejich stanoviště

Neobsazeno.

8. Platnosti provozních předpisů v obvodu pracoviště

Pro dopravce ČD platí ustanovení provozních předpisů:

SŽ D1 ČÁST PRVNÍ, SŽDC (ČD) T108, SŽ Z1, SŽ Z11, ČD Op 16, ČD D 17, ČD M 32, ČD O 2, Dokument k postupu při ohlašování a šetření mimořádných událostí, závažných a smrtelných pracovních úrazů ČD, a.s., ČD D 2, ČD V 15/I, ČD V 2, ČD V 62, ČD V 8/I, ČD V 25.

Pro ostatní dopravce platí ustanovení provozních předpisů:

SŽ D1 ČÁST PRVNÍ, SŽDC (ČD) T108, SŽ Z1, SŽ Z11, ČD Op 16, ČD D 17, ČD M 32, ČD O 2, Dokument k postupu při ohlašování a šetření mimořádných událostí, závažných a smrtelných pracovních úrazů ČD, a.s. a dotčené předpisy dopravce.

9. Upřesnění technologických postupů pro dopravce ČD

Posun v obvodu pracoviště je prováděn dle ustanovení předpisu SŽ D1 ČÁST PRVNÍ.

Za správné přestavení výhybek v posunové cestě a zajištění bezpečnosti při provádění posunu odpovídá zaměstnanec řídící posun.

Svolení k zahájení posunu v obvodu pracoviště se neuděluje, za organizaci posunu v obvodu pracoviště je zodpovědný zaměstnanec řídící posun.

Otevření a zajištění vrat pro vjezd a výjezd do remízy nebo správkárny a uzavření vrat po vjezdu zajišťuje zaměstnanec řídící posun.

Obvod kolejiště hal je vymezen vjezdovými vraty a ukončením koleje. Najíždět na vozidla označená návěstí Stůj je zakázáno.

Posun vozidel elektrické trakce se provádí vždy se staženými sběrači. S tímto vozidlem posunuje vozidlo nezávislé trakce.

V obvodu pracoviště není dovoleno posunovat s vozidly, která nejsou přivěšena k hnacímu vozidlu!

V obvodu pracoviště je zakázán posun odrazem!

10. Upřesnění technologických postupů pro ostatní dopravce

Posun v obvodu pracoviště je prováděn dle ustanovení předpisu SŽ D1 ČÁST PRVNÍ.

Za správné přestavení výhybek v posunové cestě a zajištění bezpečnosti při provádění posunu odpovídá zaměstnanec řídící posun.

Svolení k zahájení posunu v obvodu pracoviště se neuděluje, za organizaci posunu v obvodu pracoviště je zodpovědný zaměstnanec řídící posun.

Otevření a zajištění vrat pro vjezd a výjezd do remízy nebo správkárny a uzavření vrat po vjezdu zajišťuje zaměstnanec řídící posun.

Obvod kolejiště hal je vymezen vjezdovými vraty a ukončením koleje. Najíždět na vozidla označená návěstí Stůj je zakázáno.

Posun vozidel elektrické trakce se provádí vždy se staženými sběrači. S tímto vozidlem posunuje vozidlo nezávislé trakce.

V obvodu pracoviště není dovoleno posunovat s vozidly, která nejsou přivěšena k hnacímu vozidlu!

V obvodu pracoviště je zakázán posun odrazem!

11. Platnost dokumentů a předpisů na styku drah

V místě styku drah platí:

- Přípojový provozní řád dráhy - vlečky ČD, a.s. – Znojmo
- Dokumenty a předpisy uvedené v PPR
- Dokumenty a předpisy uvedené v čl. 8 tohoto PŘ

12. Organizace a evidence jízd na styku drah

Svolení k jízdě do obvodu pracoviště uděluje:

- stroj mistr SS Havlíčkův Brod, tel. ☎ + 420 602 539 928

Svolení k jízdě z obvodu pracoviště uděluje:

- výpravčí ŽST Znojmo, tel. ☎ +420 515 219 447 nebo ☎ +420 972 634 491

Zaměstnanec provozovatele SŽ má udělen od provozovatele ČD trvalý souhlas k řízení a organizaci jízd drážních vozidel na styku drah, povoluje jízdy provozovatele drážní dopravy (dále též „dopravce“) mezi dráhou provozovanou provozovatelem SŽ a dráhou provozovanou provozovatelem ČD.

Evidenci jízd zajišťuje:

- Strojní mistr SS Havlíčkův Brod, tel.: ☎ +420 602 539 928
- Evidenci jízd ostatních dopravců na vlečku vede strojní mistr pracoviště SS Havlíčkův Brod. Strojní mistr eviduje čas udělení souhlasu k jízdě na vlečku, název dopravce a příjmení odpovědné osoby. Zaměstnanci ostatních dopravců oznámí vždy vjezd na vlečku strojnímu mistrovi pracoviště SS Havlíčkův Brod.

Posun z a do obvodu pracoviště je prováděn jako posun bez posunové čety. O způsobu provedení posunu rozhodne zaměstnanec řídící posun v souladu s ustanovením předpisu SŽ D1 ČÁST PRVNÍ.

13. Zajišťování hnacích a tažených vozidel proti ujetí při posunu s posunovou četou

Pro dopravce ČD:

Tažená vozidla zajišťuje: vedoucí posunové čety

Hnací vozidla zajišťuje: strojvedoucí

Pro ostatní dopravce:

Hnací a tažená vozidla zajišťuje: zaměstnanec dopravce dle interního pokynu dopravce svými zajišťovacími prostředky.

14. Zajišťování hnacích a tažených vozidel proti ujetí při posunu bez posunové čety

Pro dopravce ČD:

Tažená vozidla zajišťuje: strojvedoucí

Hnací vozidla zajišťuje: strojvedoucí

Pro ostatní dopravce:

Hnací a tažená vozidla zajišťuje: zaměstnanec dle interního pokynu dopravce svými zajišťovacími prostředky.

15. Způsob zajištění vozidel proti ujetí

Pro dopravce ČD:

Způsob zajištění vozidel proti ujetí se provádí podle předpisu ČD D 2.

Pro ostatní dopravce:

Doprovce stanoví způsob zajištění svým vnitřním předpisem.

16. Kolejiště pracoviště

Kolejiště není elektrifikováno.

Plán kolejiště se nachází v příloze č. 1 tohoto PŘ.

Třída přechodnosti kolejiště je: **C2**. Tato hodnota je platná pro celý obvod kolejiště.

17. Seznam oblouků s poloměrem menším než 190 m

Neobsazeno

18. Seznam kolejí

Č.	Délka	Určení	Spád Směr	Trakční vedení	Prohlížeční jáma / Lávka / Boční kanály (délka)	Poznámky
101	76m	manipulační	2,5‰ Točna	Ne	ANO 30m/Ano/Ne	vjezdová a výjezdová kolej
101a	55m	Manipulační/kusá	2,5‰ Točna	Ne	Ne/Ne/ne	Tankovací stanice /odsávání WC, Zarážedlo (km 100,952)
101b	50m	Manipulační	2,5‰ Točna	Ne	Ne/Ne/ne	
101c	37m	Manipulační/ kusá	2,5‰ Točna	Ne	ANO 25,142m/Ne/Ne	prohlídková jáma, Zarážedlo (km 100,775)
102	246m	manipulační	2,5‰ Točna	Ne	ANO 60m/Ne/Ne	vjezd a výjezdu na/ z lokomotivní točny.
102a	75m	Manipulační/ kusá	2,5‰ Točna	Ne	Ne/Ne/ne	Zarážedlo (km 100,942)
102b	60m	Manipulační/ kusá	2,5 Točna	Ne	Ne/Ne/ne	Zarážedlo (km 100,956)
103	142m	manipulační	2,5‰ Točna	Ne	ANO 30m/Ne/Ne	Slouží k provádění oprav kolejových vozidel

19. Obsluha osvětlení kolejiště

Obsluhu provádí: neprovádí se, spíná se pomocí spínacího zařízení dle intenzity osvětlení

Umístění vypínače: stmívací spínač

20. Seznam výhybek, výkolejek a kolejových zábran

Č.	Kilometr. poloha	Obsluha		Zabezpečení	Základní poloha/směr	Odpovědnost za provozní údržbu
		Jak	Odkud/kým			
Vk101	100,526	elektricky	Výpravčí SŽ	Ano	Na koleji	SŽ
101	100,576	ručně	Posun + strojvedoucí	ANO	odbočka	OCÚ Východ
102	100,600	ručně	Posun + strojvedoucí	NE	přímý	OCÚ Východ
103	100,617	ručně	Posun + strojvedoucí	NE	přímý	OCÚ Východ
104	100,695	ručně	Posun + strojvedoucí	NE	odbočka	OCÚ Východ

Č.	Kilometr. poloha	Obsluha		Zabezpečení	Základní poloha/směr	Odpovědnost za provozní údržbu
		Jak	Odkud/kým			
105a/b	100,772	ručně	Posun + strojvedoucí	NE	přímý	OCÚ Východ
106	100,799	ručně	Posun + strojvedoucí	NE	přímý	OCÚ Východ
107	100,832	ručně	Posun + strojvedoucí	NE	přímý	OCÚ Východ
108	100,832	ručně	Posun + strojvedoucí	NE	přímý	OCÚ Východ

21. Zabezpečovací zařízení v obvodu pracoviště

Neobsazeno.

22. Zabezpečovací zařízení na styku drah

Na styku drah v ŽST Znojmo je staniční zabezpečovací zařízení typu ESA 11 s rychlostní návěstní soustavou. Souhlas k jízdě na/z vlečky se dává návěstí posun dovolen obsluhou příslušného návěstidla a po přestavení patřičných výhybek pro požadovaný směr jízdy na/z vlečky.

23. Porucha zabezpečovací zařízení na styku drah

Porucha se oznámí:

- Výpravčí ŽST Znojmo - ☎+420 515 219 447 nebo ☎ +420 972 634 491
- Stroj mistr SS Havlíčkův Brod, tel.: ☎ +420 602 539 928

24. Seznam hlavních návěstidel, předvěstí, návěstidel platných pro posun a návěstidel pro zkoušku brzdy apod.

Číslo koleje	Umístění	Návěst
101	Vrata haly	Nepřenosná návěst Posun zakázán
102	Vrata haly	Nepřenosná návěst Posun zakázán
103	Vrata haly	Nepřenosná návěst Posun zakázán
101a	Zarážedlo kusé koleje	Nepřenosná návěst Posun zakázán
101c	Zarážedlo kusé koleje	Nepřenosná návěst Posun zakázán
102a	Zarážedlo kusé koleje	Nepřenosná návěst Posun zakázán
102b	Zarážedlo kusé koleje	Nepřenosná návěst Posun zakázán

25. Zařízení pro manipulaci s ŽKV

Druh zařízení/název	Umístění	kilometrická poloha	Způsob pohonu	Rozměry/parametry	obsluha
Patkový zvedák	Oprávněnská hala, kolej č. 101		Elektrický		Pracovník se školením BOZP pro obsluhu strojního
Nosníkový jeřáb	Hala remízy			Nosnost 3,2 t	

Hlavní točna	102 kolej	100,900	Ručně/ nouzově ruční	Délka 16,1 m Nosnost 130 t	posunovacího zařízení, točny nebo přesuvny, dle osnovy č. 18 pro školení BOZP – KNŘLZ
--------------	-----------	---------	----------------------------	-------------------------------	--

26. Přejezdy a přechody

Označení	KM Poloha	Zabezpečení	Způsob jízdy	Poznámky
101c	100,723	NE		Přejezd
101 + 102 + 103	100,712	NE		Přechod
101b	100,682	NE		Přechod
101b	100,651	NE		Přechod

27. Křížení dráhy a dopravních ploch

V prostoru pracoviště jsou komunikace považovány za dopravní plochy. Křížení dráhy a dopravní plochy se nepovažují za železniční přejezdy. ŽKV mají na těchto kříženích vždy přednost! Vjezdová komunikace je opatřena příslušnou dopravní značkou a dodatkovou tabulkou.

Maximální rychlost silničních vozidel je 10 km/h.

Zaměstnancům je zakázáno pohybovat se v celém obvodu pracoviště na jízdnicích kolech a koloběžkách.

28. Zařízení pro čištění kolejových vozidel

Neobsazeno

29. Uložení klíčů od ŽKV

Klíče od všech ŽKV jsou uloženy v „~~Místnosti strojvedoucích~~“ „**Nástupní místnosti**“. Klíče jsou pověšeny na věšáku v místnosti.

Všechna ŽKV odstavená v obvodu pracoviště musí být v době, kdy se neužívají, zamknuta a zajištěna tak, aby byl zamezen vstup nepovolaným osobám.

30. Pískovna a zbrojení pískem

Zařízení pro zbrojení pískem:	Vozidla jsou zbrojena pískem v rámci údržby a opravy v OCÚ Východ. V případě potřeby je záložní písek uložen v „topírně“ u koleje číslo 103 v pytlích. Zde si strojvedoucí dle potřeby vezme písek a doplní písečník na drážním vozidle.
Obsluha:	strojvedoucí Pracovníci OCÚ Východ, při provádění údržby hnacích vozidel

31. Rozvod vody pro zbrojení ŽKV

Zbrojení HV se provádí:	Ve stojanu pro odsávání WC na koleji číslo 101a
--------------------------------	---

Zbrojení ostatních ŽKV se provádí:	Ve stojanu pro odsávání WC na koleji číslo 101a
------------------------------------	---

32. Rozvod tlakového vzduchu

Umístění:	Hala, kolej číslo 101,102
Obsluha:	Příslušný zaměstnanec OCÚ východ, strojvedoucí.

33. Tankovací stanice

Umístění:	u koleje číslo 101
Obsluha:	Strojvedoucí / Vedoucí posunu / Vedoucí SS Znojmo

34. Vyprazdňování retenčních nádrží WC kolejových vozidel

Umístění:	u koleje číslo 101
Obsluha:	Strojvedoucí / Vedoucí posunu / Vedoucí SS Znojmo

35. Stanoviště pro ukládání zarážek, klínů apod.

Stanoviště uložení	Druh (zarážka/klín)	Počet stojanů	Počet ks	Označení zarážek	Odpovídá za vybavení/ údržbu
Pracoviště vedoucího posunu	Zarážka	1	6	Dd 1 až Dd 6	Vedoucí SS, Strojvedoucí ve směně
Hala – přední část	Zarážka	1	6	Hp 1 až Hp 6	Vedoucí SS, Strojvedoucí ve směně
Hala – zadní část	Zarážka	2	12	Hz 1 až Hz 12	Vedoucí SS, Strojvedoucí ve směně
Tankovačka	Zarážka	1	6	Ta 1 až Ta 6	Vedoucí SS, Strojvedoucí ve směně
Kolárna	Zarážka	2	12	Ko 1 až Ko 12	Vedoucí SS, Strojvedoucí ve směně

36. Stojany el. energie pro připojení ŽKV

Umístění:	U kolejí č. 101a, 101,101b,102,103
Obsluha:	Strojvedoucí / vedoucí posunu

37. Zkušební smyčka VZ

Umístění:	U koleje číslo 101
Obsluha:	Určený pracovník OCÚ východ.

38. Hlavní uzávěry vody a plynu

Hlavní uzávěr vody:

- je umístěn mimo areál a to u vstupu do areálu vlečky z ulice Úprkova



- V případě poruchy vody volat: - ☎ +420 735 166 444

Hlavní uzávěr plynu má dvě větve, kdy každá uzavírá přívod plynu do jedné části areálu vlečky ČD, a.s.

Větev číslo 1:

- je umístěn mimo areál z ulice Úprkova ve Znojmě.
- uzávěr uzavírá přívod plynu do administrativní budovy (nocležny, kanceláře)



Větev číslo 2:

- do dílen, nástupní místnosti strojvedoucích
- tento uzávěr je umístěn na levé straně budovy, při vjezdu do areálu vlečky směrem z nádraží Znojmo.
- uzávěr je umístěn v kovové bedně, kdy je řádně označen
- v případě poruchy volat plynárny – poruchová služba tel. ☎ 0-1239



39. Plánování údržby vozidel

Referent plánu směn PP Jihlava ~~Vedoucí SS Znojmo~~ ve spolupráci s pověřeným zaměstnancem OCÚ zpracovává Plán údržby ŽKV. Podklady pro zpracování Plánu údržby jsou požadavky na neplánovanou údržbu (zjištěné závady v provozu) evidované v aplikaci SH SAP a Udržovací řád vozidla dle předpisu ČD V 25.

40. Vyřazování ŽKV z provozu do údržby

Vozidla jsou k údržbě přistavována:

- Na kolejích č. 101,102,103 v hale oprav

O místě přistavení vozidla do údržby rozhoduje vedoucí týmu OCÚ .

41. Návrat ŽKV do provozu po údržbě

Návrat vozidel do provozu provádí strojmistr SS Havlíčkův Brod na základě informace zaměstnance OCÚ odpovědného za údržbu. Bez souhlasu zaměstnance SÚ odpovědného za údržbu na vozidle nesmí dojít k jakékoliv manipulaci s tímto ŽKV přistaveným do údržby.

Vozidla jsou z údržby do provozu předávána:

- Na kolejích č. 101,102,103 v hale oprav

O místě převzetí vozidla po údržbě, rozhoduje vedoucí týmu OCÚ.

Provozní řád

Vlečka ČD, a.s. - Znojmo

PŘÍLOHA Č. 1

PLÁN OBVODU PRACOVISTĚ

1. Celkový plán pracoviště

vlečka ČD, a.s. - SS Znojmo

1 nocležna	15 pomocný strojmistr	29 šatny	43 sklad motorářů
2 uklízečky	16 strojmistři	30 kancelář skladníků	44 dílna motorářů
3 chodba	17 strojvedoucí	31 sklad	45 dílna zámečníků
4 místnost	18 fotokomora	32 pomocný sklad	46 kovárna
5 místnost	19 lokomotivní točna	33 úschovna kol	47 sklad zámečníků
6 vedoucí strojmistr	20 skladiště	34 sklad - vagon	48 olejárna
7 umývárna muži	21 pomocný sklad	35 přístřešek	49 přístavek
8 WC muži	22 pomocný sklad	36 nádrže nafty	50 prohlížecí jáma
9 schodiště	23 pomocný sklad	37 výdej nafty	51 kompresor
10 kotelna	24 dřevník	38 čerpadla	52 zvedáky, jáma
11 školní místnost	25 kůlna	39 motorová remiza	
12 umývárna ženy	26 vedoucí provozu	40 úpravná vody	
13 WC ženy	27 šatna	41 sklad motorářů	
14 místnost	28 kancelář skladníků	42 sklad motorářů	

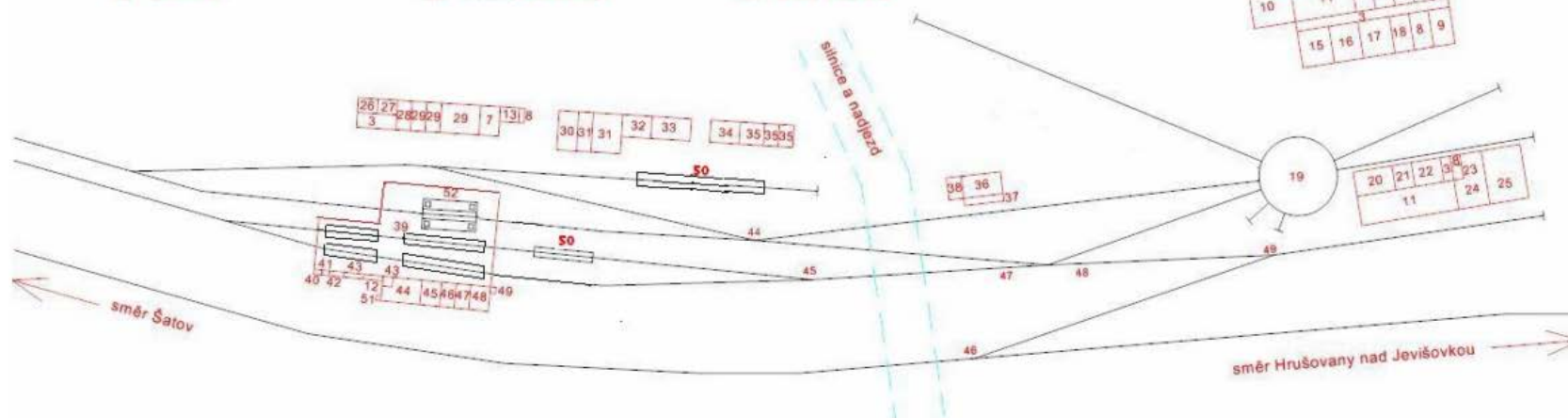

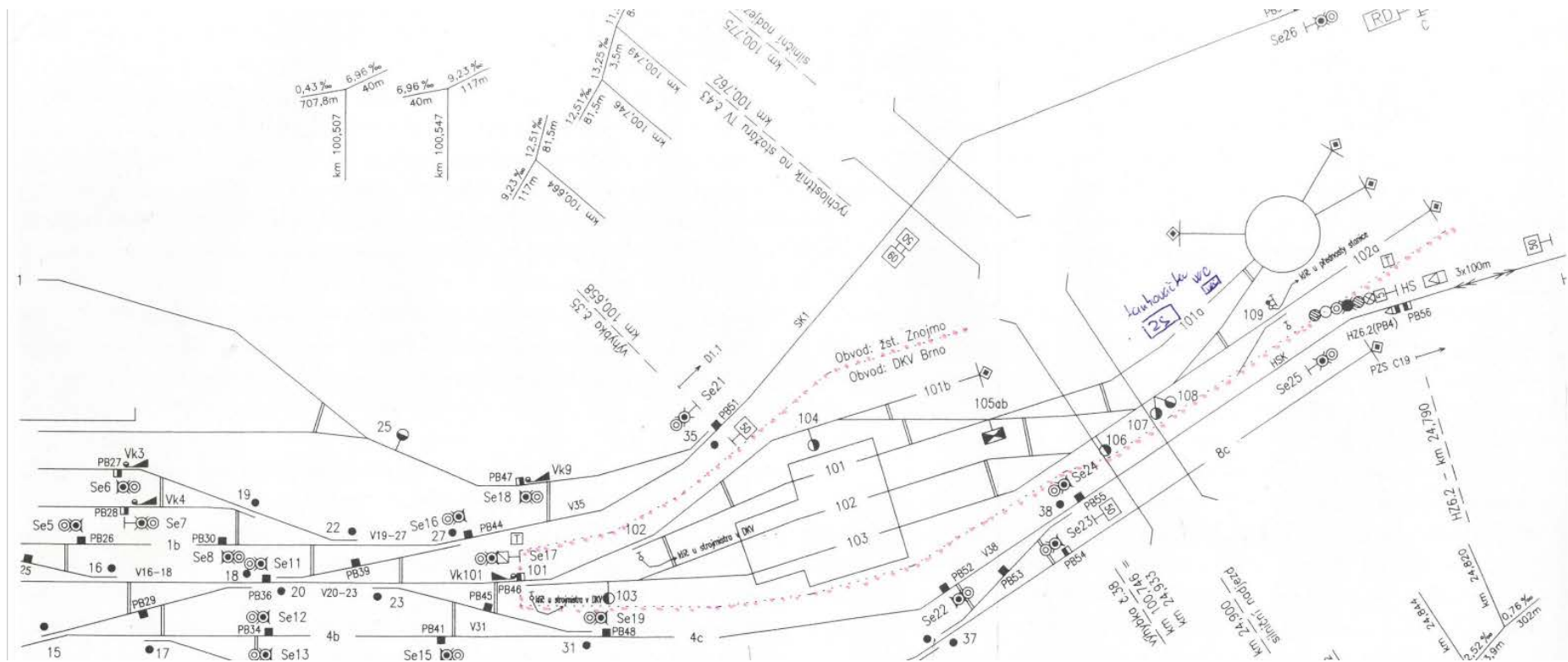

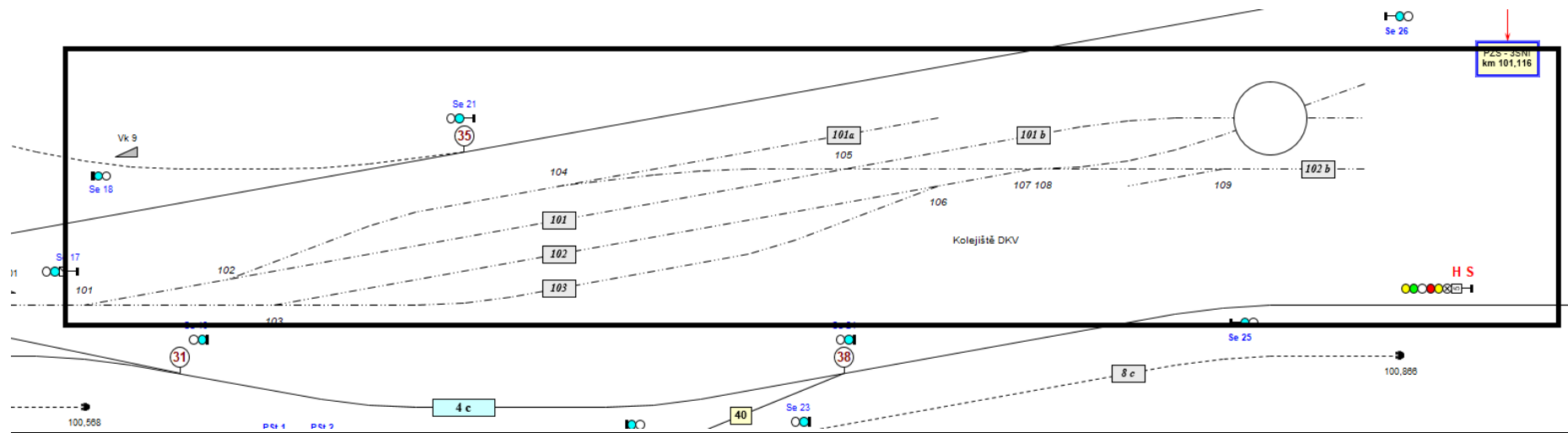

2. Plánek vlečky na styku drah

Plánek dráhy jiného provozovatele v obvodu styku drah

Vlečka ČD, a.s. - Znojmo

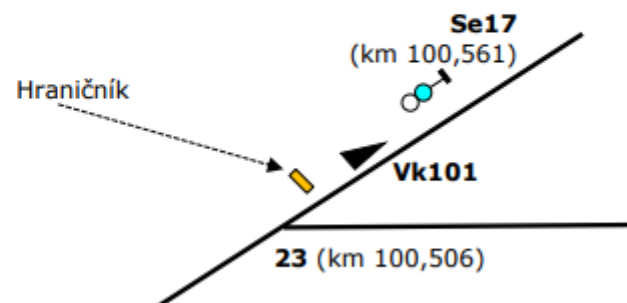

3. Kolejiště – místní názvy

Vlečka ČD, a.s. – Znojmo - koleje												
Číslo koleje	Místní Název	Určení koleje	Rozhodový spád		Zúžený profil	Výkolejka	Trakční vedení	délka koleje stavební/užitečná (m)	Prohlížecká jáma (m)	Lávka (m)	Boční kanály (m)	Poznámka
			promile	směr								
101		Manipulační	2,5‰	točna	ANO	ANO	NE	76m	30 m	ANO	NE	
101a	Hajzlová	Manipulační	2,5‰	točna	NE	NE	NE	55m		NE	NE	
101b		Manipulační	2,5‰	točna	NE	NE	NE	50m		NE	NE	
101c		Manipulační	2,5‰	točna	NE	NE	NE	37m	25,142 m	NE	NE	
102	Za točnou	Manipulační	2,5‰	točna	NE	NE	NE	246m	60 m	NE	NE	
102a	Státní	Manipulační	2,5‰	točna	NE	NE	NE	75m		NE	NE	
102b		Manipulační	2,5‰	točna	NE	NE	NE	60m		NE	NE	
103		Manipulační	2,5‰	točna	NE	NE	NE	142m	30 m	NE	NE	

4. Výhybky, výkolejky

Vlečka ČD a.s. – Znojmo - výhybky, výkolejky							
Číslo	Kilometrická poloha	Obsluha		Zabezpečení	Základní poloha / směr	Odpovědnost za údržbu	Poznámka
		Jak	Odkud / kým				
101	100,576	ručně	Posun + strojvedoucí	ANO	odbočka	OCÚ Východ	zámek
102	100,600	ručně	Posun + strojvedoucí	NE	přímý	OCÚ Východ	
103	100,617	ručně	Posun + strojvedoucí	NE	přímý	OCÚ Východ	
104	100,695	ručně	Posun + strojvedoucí	NE	odbočka	OCÚ Východ	
105a/b	100,772	ručně	Posun + strojvedoucí	NE	přímý	OCÚ Východ	
106	100,799	ručně	Posun + strojvedoucí	NE	přímý	OCÚ Východ	
107	100,832	ručně	Posun + strojvedoucí	NE	přímý	OCÚ Východ	
108	100,832	ručně	Posun + strojvedoucí	NE	přímý	OCÚ Východ	
109	ZRUŠENA					OCÚ Východ	

5. Seznam zarážedel

Kolej číslo	Km poloha
101a	100,952
101c	100,775
102a	100,942
102b	100,956

Provozní řád
Vlečka
ČD, a. s. – Znojmo

PŘÍLOHA č. 02

Ohlašování MU

Ohlašování mimořádných událostí

Každý zaměstnanec nebo osoba ve smluvním vztahu k provozovateli dráhy nebo drážní dopravy, je povinen neprodleně ohlásit mimořádnou událost (dále též MU), kterou sám způsobil, které je účastníkem, kterou zjistil nebo se o ní věrohodným způsobem dozvěděl, na ohlašovací pracoviště dle ohlašovacího rozvrhu.

Pokud při MU dojde k újmě na zdraví, úmrtí, požáru, případně k jiné, životy a zdraví ohrožující události, je primárním úkonem ohlašujícího zaměstnance neprodlené ohlášení této skutečnosti do integrovaného záchranného systému – telefonní číslo:

112

Postup při ohlášení MU

Ohlášení MU se řídí předpisem ČD D17, ČD 1/D17 a následujícími zásadami a postupy.

Postup pro ohlášení MU je graficky znázorněn v příloze A.

Zaměstnanec je povinen ohlásit vznik MU (pokud mu to zdravotní stav dovolí):

1. na pracoviště regionálního dispečera ČD;
2. na pracoviště strojmistra.

Telefonní kontakt na dispečink osobní dopravy ČD pro ohlašování mimořádných událostí na pracovišti ČD Znojmo



Regionální dispečer Východ (Brno)	972 624 011
--	-------------

Výše uvedené telefonní číslo slouží pouze pro ohlašování mimořádných událostí!

Telefonní číslo na nehodovou pohotovost pro pracoviště RPP Brno

Nehodová pohotovost	
Vysočina	 +420 602 540 270

Ohlašovací pracoviště

Centrální ohlašovací pracoviště OŘOD Východ			
Regionální dispečer Východ	Brno		 972 624 011
Ohlašovací pracoviště Havlíčkův Brod			
Havlíčkův Brod	strojmistr		 +420 602 539 928

Strojmistr, kterému byla ohlášena MU, musí hlášení neprodleně předat zaměstnanci centrálního ohlašovacího pracoviště!

Na každém ohlašovacím pracovišti musí být založen Obal MU s obsahem stanoveným předpisem ČD D 17.

Ohlašovací rozvrh při vzniku MU – upřesnění

Pokyny platí pro ohlašovací pracoviště OŘOD Východ:

- a) Pokud při MU dojde k újmě na zdraví, úmrtí, požáru, případně k jiné, životy a zdraví ohrožující události ohlásí strojmistr neprodleně tuto skutečnost do integrovaného záchranného systému – telefonní číslo 112.
- b) Strojmistr ohlásí MU na příslušné centrální ohlašovací pracoviště.
- c) Strojmistr provede po ohlášení vzniku mimořádné události případně opatření k zabránění vzniku dalších škod. Dále soustředí všechny potřebné informace a podle ohlašovacího rozvrhu je bezodkladně ohlásí:
 - a. zaměstnanci ohlašovacího pracoviště dopravce ČD – dispečink osobní dopravy ČD (regionální dispečer ČD);
 - b. Určenému vedoucímu zaměstnanci OŘOD, který zajišťuje nehodovou pohotovost v určeném obvodu, se kterým posoudí nutnost informovat ředitele OŘOD a OCÚ (vždy v případě těžkého nebo smrtelného úrazu nebo pokud dojde k závažné MU);
 - c. Policii České republiky, jde-li o mimořádnou událost s následky smrti, újmy na zdraví, značné škody na majetku nebo na životním prostředí, a dále ve všech případech, kdy je důvodné podezření, že ke vzniku mimořádné události došlo v důsledku spáchání trestného činu;
 - d. operačnímu a informačnímu středisku Hasičského záchranného sboru České republiky.
- d) V ohlášení se uvede datum, čas a místo vzniku MU, její stručný popis a následky (tj. újmy na zdraví a předběžné škody), jméno ohlašovatele a komunikační spojení na něj a název provozovatele dráhy a drážní dopravy.
- e) Strojmistr, který nehodovou událost ohlašuje, si veškeré údaje zaznamenává a zápis provede i v případě, že je hovor zaznamenán na záznamové zařízení. Na vyžádání jej předá zaměstnanci ČD, který mimořádnou událost šetří. Stejný zápis provede do „Hlášenky“, u pracovních úrazů do „Knihy úrazů“.
- f) Strojmistr zapisuje (jsou-li k dispozici) tyto údaje:
 - a. jméno a příjmení zaměstnance, funkci, pracoviště ČD, místo a telefonní číslo, ze kterého volá,
 - b. čas vzniku nebo zjištění MU, c) místo vzniku (ve stanici též číslo staniční koleje, na trati číslo traťové koleje) a kilometrickou polohu; u stětnutí na přejezdu též identifikační číslo přejezdu,
 - c. druh a číslo (čísla) zúčastněných vlaků, e) popis průběhu mimořádné události,
 - d. následky MU, tj. počet usmrcených a zraněných osob, počet vykolejených drážních vozidel, poškození železničního svršku, zabezpečovacího zařízení, trakčního vedení, poškození přepravovaného zboží, ekologické následky, havarijní únik nebezpečných věcí a látek a podobně,
 - e. předběžný odhad škody,
 - f. předpokládaná doba omezení nebo zastavení drážní dopravy, PŘ vlečky ČD, a.s. – Znojmo, Příloha č. 2 Ohlašování MU Stránka 3 z 5

- g. odhad rozsahu potřebných pomocných a nakolejovacích prostředků, včetně upozornění na místní zvláštnosti (tunel, most, zářez apod.),
- h. zda jsou drážní vozidla označena nálepkou k označení nebezpečí, číslem k označení nebezpečí a číslem k označení látky (možno zjistit i v průvodních listinách),
- i. povětrnostní podmínky v místě MU,
- j. opatření, která již byla na místě MU případně učiněna,
- k. název provozovatele dráhy a provozovatele drážní dopravy. Vyrozumění příslušného zaměstnance zajišťujícího nehodovou pohotovost provede strojmistr neprodleně, a to pomocí mobilního telefonu nehodové pohotovosti OŘOD. Zaměstnanec použije k dopravě na místo mimořádné události služební automobil, případně jiný dostupný

Důležitá telefonní čísla:

Kontakt	Pevná linka	Mobilní telefon
Česká inspekce životního prostředí		+420 731 405 100
Drážní inspekce		+420 736 521 001
IZS	0 112	112
Hasičský záchranný sbor	0 150	150
Hasičský záchranný sbor SŽ Brno	972 624 065	+420 724 296 699
Hasičský záchranný sbor SŽ H. Brod	972 645 550	+420 725 344 673
Hasičský záchranný sbor Znojmo	950 645 117	
Havárie plynu	1239	
Havárie vody		+420 735 166 444
Lékařská záchranná služba	0 155	155
Manažer OCÚ Východ		+420 606 745 331
Městská Policie Znojmo	515 225 555	0 156
Náměstek ředitele OŘOD	972 741 450	+420 602 540 245
Nehodová pohotovost SŽ		+420 602 166 822
Policie ČR	0 158	158
Policie ČR OOP Znojmo	974 641 606	
Ředitel OCÚ Východ		+420 604 464 591
Ředitel OŘOD Východ		+420 724 748 756
Strojmistr SS Havlíčkův Brod		+420 602 539 928
Vedoucí PP Jihlava		+420 725 205 637
Vedoucí SS Znojmo	972 634 476	+420 606 745 330

PŘÍLOHA A

Ohlašovací rozvrh MU

na dráze ČD (např. vlečky, kolejiště RSM, kolejiště OCÚ)

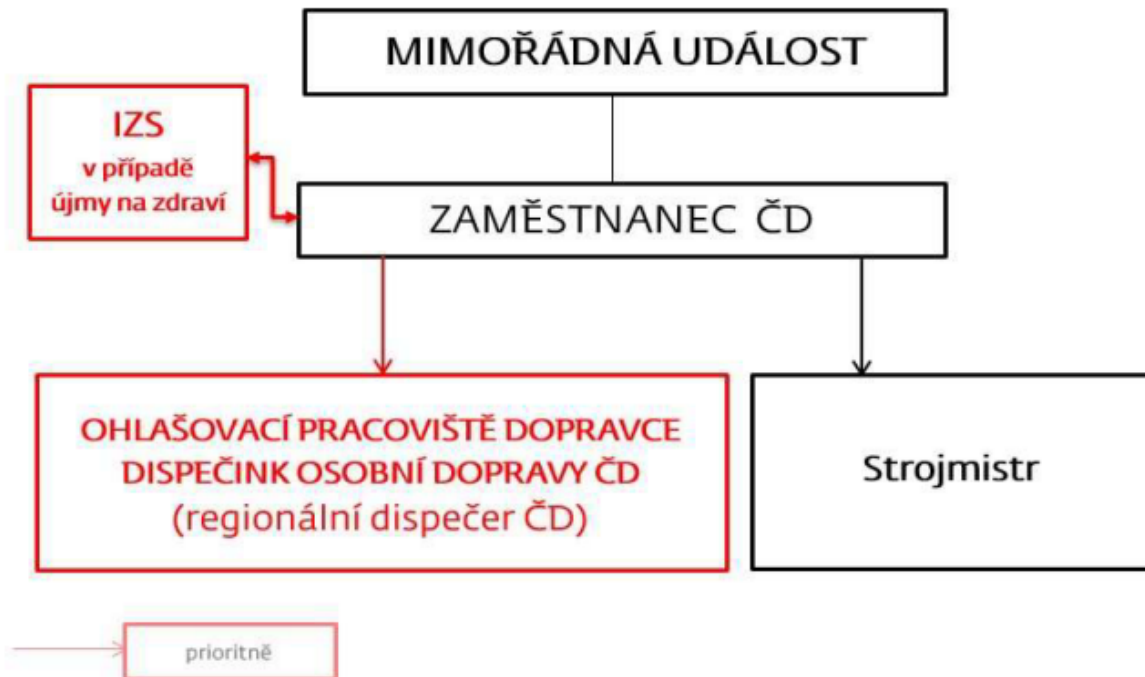

Svolávací rozvrh MU

na dráze ČD (např. vlečky, kolejiště RSM, kolejiště OCÚ)

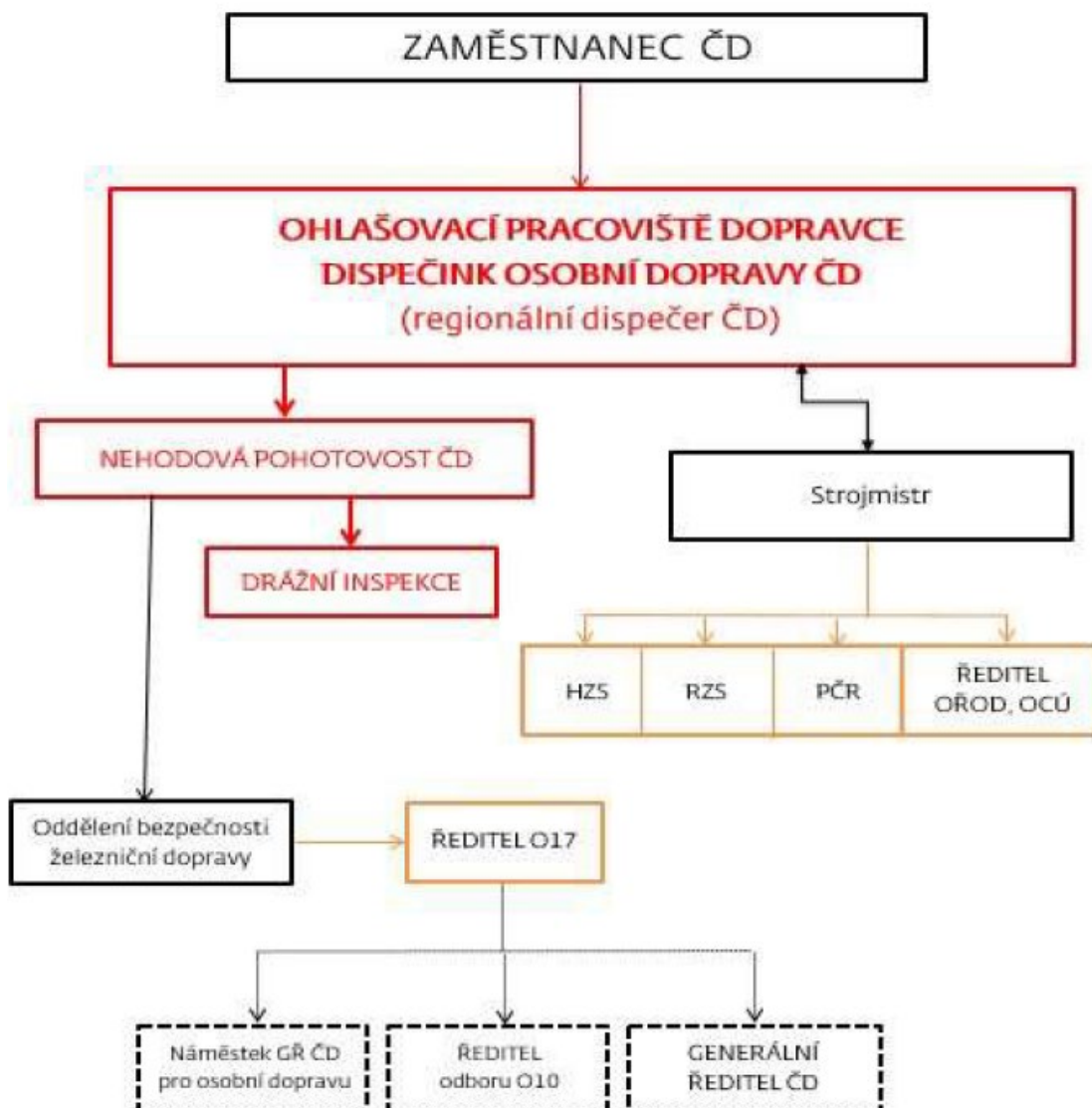

Provozní řád
Vlečka
ČD, a.s. – Znojmo

PŘÍLOHA č. 03

Provozní řád radiostanic

1. Místní opatření z hlediska technologie práce pro radiovou síť STE 8 – ŽST Znojmo

Použití sítě:

Řízení posunu v ŽST Znojmo: spojení vedoucí posunu – strojvedoucí – výpravčí.

Použitý kmitočet:

Název sítě:	Použitý kmitočet:	Číslo radiového kanálu:
STE – ŽST Znojmo	153,1250 MHz	27

Rozdělení radiových stanic, volací značky:

Radiostanice:	Účastník radiové sítě:
PR	Vedoucí posunu
VR	Strojvedoucí

Po prvním navázání spojení je možno místo volací značky používat mezi účastníky sítě, pracovní zařazení (funkci) a název dopravní (pracoviště).

Selektivní volba BCC se používá při spojení na základovou radiostanici výpravčího SŽ Znojmo – volací znak ZJA 1421.

Řídící radiová stanice:

Vždy příslušný výpravčí – ZR.

Uložení přenosných radiových stanic a systém jejich předávky:

Počet radiostanic:	Uložení:	Předávka:
Základnová RDST	Pracoviště strojmistra *	Předávka služby
2 ks	Pracoviště posunu, Nástupní místo strojvedoucích	Záznamník poruch

*) základnová RDST zůstává na pracovišti, které je označeno jako „pracoviště strojmistra“. Strojmistr zde však není. Tato RDST je určena jako „záložní“ pro případ MU. Místnost bude uzavřena a zajištěna.

Dobíjení a údržba napájecích zdrojů:

Akumulátory jsou nabíjeny zaměstnanci na pracovištích.

Uložení záložních radiových stanic:

2 ks – ~~vedoucí pracoviště, nástupní místo strojvedoucích~~

Technologická opatření:

Síť slouží k řízení posunu v PP a ŽST Znojmo

Nastavení voliče na přenosné radiové stanici: 1

Nastavení na vozidlové radiové stanici: kanál 27 Simplex

Selektivní volba výpravčího – BCC

Provozní řád

Vlečka ČD, a.s. - Znojmo

PŘÍLOHA Č. 4

Odsávání podtlakových WC

1. Umístění odsávacích skříní

V areálu vlečky ČD a.s. – Strojní stanice Znojmo se nachází odsávací stanoviště pro odsávání uzavřených systémů WC a to u koleje číslo 101a. Tato odsávací stanoviště jsou napojena na kanalizaci se zaústěním do ČOV, dále pak na rozvod pitné vody pro možnost plnění vodojemů motorových vozů, jednotek a lokomotiv

Pro jeho obsluhu platí návod k použití. Zařízení umožňuje i doplnění pitné vody do vodních nádrží vozidel a zároveň i vyčištění WC u vozidel starší konstrukce na záchytném platu, z něhož je proveden odvod nečistot do kanalizace.



2. Odsávání WC dle aktuálního JŘ

Odsátí WC zajišťuje dle platných oběhů HV externí firma dle zpracovaného grafikonu, nebo dle aktuálního požadavku strojvedoucího. Odsátí WC provádějte dle platných oběhů HV OŘOD Východ, nejpozději však při signalizaci zaplnění odpadní nádrže na 80% – v tomto okamžiku ještě nedojde k zablokování WC.

V případě mimořádné manipulace vedoucího posunu, zajistí stroj mistr ve směně odsátí WC ve vhodné provozní přestávce, kdy přístavbu vozidla zajistí strojvedoucí na dispozičním posunu.

3. Popis odsávací skříň

Odsávací skříň je určena k odsávání fekálních nádrží železničních vozů s uzavřeným systémem WC a ke zbrojení nádrží vodou. Současně je vybavena hadicí pro výplach fekálních nádrží tak, aby nedošlo k zanesení snímacích čidel. Skříň je vyrobena ze sendvičových izolačních desek upevněných na nosný prostorový rám. Přístup do skříň je dvojitými dveřmi opatřenými obvodovým těsněním s otíráním o 270°. Dveře mají osazen zámek na klíč a aretační dorazy na boční stěny. Spodní část čelní stěny je odnímatelná pro přístup k čerpadlu a topnému tělesu. Skříň je vybavena čerpadlem a odsávací pružnou hadicí DN 40 standardní délky s koncovkou Camlok DN 80, otočně připevněnou ke kulovému ventilu. Tím je zaručeno bezúkapové odsátí obsahu fekální nádrže vozu. Výtlak čerpadla je zaústěn do kanalizačního potrubí ukončeného v základu skříň. Dále je skříň vybavena hadicí s bajonetovou koncovkou a integrovaným kulovým ventilem pro zbrojení pitné vody do nádrží vozů. Současně je ve skříni rychlospojka pro napojení hadice pro výplach fekálních nádrží. Výplach nádrží se provádí v intervalech stanovených výrobcem systémů WC, a proto není hadice připojena napevno. Hadice pro výplach zakončená koncovkou Camlok je součástí dodávky. Zbrojící i výplachová hadice jsou dodávány v standardních délkách dle výrobce. Skříň je opatřena topným tělesem 500 W s termostatem s krytím IP X4, vnitřním osvětlením a signalizací poruchy světelným majáčkem.

Rozměry	šířka	1700 mm
	hloubka	900 mm
	výška	1800 mm
Příkon:	3600 W	
Hmotnost	160 kg	

Předpokládaná spotřeba vody na 1. železniční jednotku je 800 – 1000 l.

5. Odsávání nádrží vakuových WC

Zařízení je vybaveno peristaltickým čerpadlem – typ ELRO – T3000E – RC. Na čerpadlo je připojena odsávací hadice přes rychlospojku KAMLOK C 200 s hadicovým trnem a je zaústěna do kanalizačního potrubí přes redukci DN 110/80. Hadice je standardně 8 metrů dlouhá a ukončena kulovým ventilem o dimenzi DN 50, který je na konci osazen rychlospojkou KAMLOK DN 80.



6. Plnění ŽKV pitnou vodou

Zdrojem pitné i užitkové vody je městský vodovod. Vnitřní rozvod pitné vody je proveden PPR potrubím o dimenzi 32 mm, osazeným redukčním ventilem, který je nastavený na hodnotu 2 bary a vodoměrem. Pro možnost oplachu úkapního plata, výplachu nádrže a plnění pitnou vodou, je potrubí rozděleno. Vývod pro proplach nádrže je osazen kulovým ventilem o dimenzi DN 25 mm a koncovkou pro připojení hadice. Hadice je ve stojanech instalována.

Pro plnění vodojemů vozidel pitnou vodou, je za rozdělením potrubí osazen kulový ventil o dimenzi DN 32, na který je připojena plnicí hadice, o standardní délce 8 metrů. Hadice je opatřena univerzální koncovkou pro připojení k vozidlu



7. Ochrana stojanů proti zamrznutí

Jako ochrana stojanů proti zamrznutí, slouží topné těleso 700 W. Topné těleso je řízeno integrovaným dvoukanálovým termostatem, s výstupem na signalizační maják. **Pro správnou funkci vytápěcího zařízení, je nutné nechat zapnutý hlavní vypínač, který je umístěn v rozvaděči.** Signalizaci stavu „pod napětím“ zajišťuje svícení bílého světla na signalizačním majáku. Při poklesu teploty pod nastavenou mez $+5^{\circ}\text{C}$ na vnitřním termostatu dojde k automatickému spuštění vyhřívání odsávací skříně, které zajistí její vytápění nad bod zamrznutí. Při poklesu teploty pod nastavenou mez $+4^{\circ}\text{C}$, dojde ke spuštění světelné signalizace poruchy vytápění odsávacího stojanu – svítí žlutá část na signalizačním majáku. Při signalizaci poruchy topení nebo výpadku elektrické energie, ohlásí každý zaměstnanec, který by tuto situaci zjistil, neprodleně na pracoviště Strojmistra SS Havlíčkův Brod.

Po dobu otevření odsávacího stojanu během odsávání, může dojít ke krátkodobému poklesu vnitřní teploty pod nastavenou mez $+4^{\circ}\text{C}$, a rozsvícení žlutého světla signalizačního majáku. Následně po uzavření dveří odsávacího stojanu dojde k vyrovnání teplot, a zhasnutí oranžového světla signalizačního majáku. Tento stav se nepovažuje za závadu, a není nutné jej hlásit.

8. Osvětlení odsávacího stojanu

Odsávací skříň je vybavena osvětlením, pro práci za snížené viditelnosti.



9. Ovládání odsávací skříně

Před začátkem jakékoliv práce na odsávacím zařízení, je nutné nejdříve zkontrolovat, zda nedošlo k poruše vyhřívání odsávacího stojanu. Pokud na signalizačním majáku svítí žluté světlo, je nutné nejdříve odstranit závadu, a odsávání odpadní nádrže vakuového WC, případně plnění vodou, zahájit až po vyhřátí skříně na pracovní teplotu.



- Otevřete odsávací skříň;
- hadici s koncovkou KAMLOK, připojte k vozidlu na určeném místě;
- otevřete kulový ventil na odsávací hadici; • zapněte čerpadlo;
- jakmile je patrné, že obsah fekální nádrže již neproudí, vypněte čerpadlo;
- uzavřete kulový ventil na odsávací hadici;
- odpojte hadici od vozidla a vraťte ji do odsávací skříně;
- uzavřete a uzamkněte odsávací skříň.

10. Plnění ŽKV pitnou vodou

- Otevřete odsávací skříň;

- hadici s plnicí koncovkou připojte k určenému místu vozidla;
- otevřete ventil pro plnění vodou v odsávací skříni;
- po naplnění nádrže uzavřete ventil;
- odpojte hadici od vozidla;
- vraťte hadici zpět do skříně;
- uzavřete a uzamkněte odsávací skříň

11. Bezpečnost a hygiena při práci

Pracovníci zabezpečující obsluhu odsávacího stojanu, uvedeni v bodu č. 2 této přílohy, jsou povinni dodržovat základní pravidla bezpečnosti a hygieny práce, předpisy pro práci na elektrických zařízeních, a další předpisy týkající se BOZP.

Pracovníci obsluhy nesmějí vykonávat údržbu, opravy ani jiné zásahy na zařízeních. Zásah do elektrického zařízení (opravu) smí vykonávat jen osoby, které splňují předepsanou elektrotechnickou kvalifikaci.

Pracovníci musí při práci používat přidělené OOPP. V prostoru odsávací stanice a jejím bezprostředním okolí je přísný zákaz kouření a konzumace potravin

Provozní řád

Vlečka ČD, a.s. - Znojmo

PŘÍLOHA Č. 5

Provozní řád čerpací stanice

1. Olejna a skladiště běžného materiálu pro lokomotivy:

Základní popis

Sklad oleje – olejárna se nachází v budově, kde je správkárna a další místnosti. U olejárny se nachází kolej číslo 103. Zde jsou umístěny 3 nádrže, každá o objemu 1 m³. Dále jsou zde 2 nádrže, každá o objemu 2 m³.

Mazivo/olej je dodáván v sudech. Oleje ze sudů stáčí olejovým zubovým čerpadlem do nadzemních zásobních nádrží v olejárně. Sudy jsou řádně popsány a uloženy na určeném místě v olejárně v záchytné jímce a chráněné proti úkapům.

Zbrojení oleje se provádí pomocí čerpadel z nadzemních nádrží. Ze sudů se provádí zbrojení pomocí čerpadel, a to ručními křídlovými čerpadly. Maziva vydává pracovník skladu materiálu nebo vedoucí posunu.

2. Čerpací stanice PHM

Čerpací stanice PHM na pracovišti Znojmo je ve správě organizační složky ČD, a.s., Zařízení služeb. Tato organizační složka zajišťuje zásobování čerpací stanice motorovou naftou a lehkým topným olejem pro trakční provozní potřebu. Dále zajišťuje stáčení NM a LTO, technickou údržbu zařízení, opravy a pravidelné kontroly čerpací stanice dle technických a legislativních požadavků.

Čerpací stanice PHM je tvořena několika technologickými celky. Skladovací technologie s podzemním úložištěm pro skladovací nádrže na motorovou naftu a lehký topný olej. Výdejní technologií, která je tvořena jednou skupinou výdejního místa.

Výdejní místo tvoří kolej, která je opatřena zabezpečenou plochou 1 x ocelová kolejová vana, 1x betonová kolejová vana s pochozími rošty. Manipulační plocha u koleje číslo 101a je zastřešena pultovým přístřeškem z ocelové konstrukce a plechovým opláštěním. Obě výdejní skupiny jsou osazeny výdejním terminálem UNIDATAZ UNICARD a výdejními stojany Tatsuno Europe OCEAN BMP pro výdej motorové nafty a LTO.

Technologie stáčení tvoří stáčecí kolej s ocelovou kolejovou vanou a zastřešením. Vybavená čerpadlem s elektromotorem pro stáčení NM. Osazeno průtočné měřidlo pro měření stáčení HEFA M 405.80/HB se sdruženým odlučovačem a filtrem a elektromagnetickým ven-tillem. Zařízení je vybaveno převodníkem do evidenčního SW EVITA.

Nafta:

Pro uskladnění nafty je použity 2 ležaté beztlakové válcové nádrže o obsahu 2x50 m³, uložené v betonové jímce, která zabraňuje úniku nafty v případě havárie. Úložiště nafty je umístěno u koleje 101a, na kterou se přistavují cisterny s naftou. Úložiště nafty je s výdejním stanovištěm propojeno venkovním nadzemním rozvodem. Technologický postup obsluhy naftového hospodářství je vyvěšen v prostoru strojovny čerpací stanice. Prostor nádrží a strojovny je střežen elektronickým zařízením, vybaveným zvukovou signalizací.

LTO:

Pro uskladnění LTO je využita 1 nádrž umístěná na betonové ploše v „areálu“ tankovací stanice. Nádrž má objem 10 m³. Nádrž je propojena vnitřním vedením s výdejním místem, které je společné s výdejním místem nafty

Samoobslužný výdejní stojan na LTO a trakční naftu je u koleje č. 101a.

Stáčení nafty a LTO z cisteren se provádí na koleji č. 101a, samospádem přes průtokový měřič. Stáčení a zbrojení nafty a LTO se provádí dle provozně manipulačního řádu tankovací stanice a v souladu s plánem opatření pro případ ropné havárie.

3. Výdejní technologie čerpací stanice PHM

Výdej skladovaných látek do kolejových vozidel je prováděn na výdejní koleji. Zbrojení naftou se provádí na kolejích 101a. Výdejní místo je vybaveno zabezpečenou manipulační plochou a kolejovými vanami.

4. Tankování PHM a LTO

- strojvedoucí doplňovaného kolejového vozidla jej přistaví na zajištěnou manipulační plochu tak, aby bylo plnicí hrdlo palivové nádrže na úrovni výdejního stojanu, a sundá víčko z palivové nádrže.
- stopne spalovací motor
- zajistí vozidlo proti ujetí
- odemče palivovou nádrž
- vezme svoji osobní čipovou kartu, čip vozidla a přejde k řídicímu komunikačnímu zařízení.
- načte svoji IN kartu, čip vozidla



- zadá požadované výkonové číslo a zvolí druh média podle čísel stojanů
 - **Výkonová čísla:**

NAFTA	
ŘADA	Výkonové číslo
810,814,841, 847	2810
799	2910
714,742,750,754	2710

LTO – topení	
814,914	2820
914,954	2820
010,012,015	3560

Vozidla ČD Cargo, SŽ a ostatní dopravci	
Nafta výkonové číslo	6016

- stiskni „enter“
- vyber stojan
- Stiskni „enter“
- Zvedni pistoli a natankuj

* - slouží k mazání údajů

- slouží k potvrzení zadaného textu (enter)

A – slouží k návratu do výchozího stavu

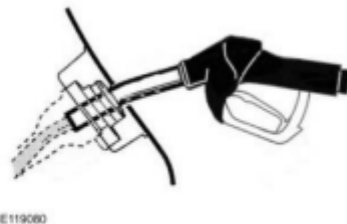

- po ukončení zbrojení zavěs pistolí zpět do stojanu a vizuálně zkontroluj klidový stav zařízení



- uzavři plnicí hrdlo palivové nádrže
- uzamkni nebo jiným způsobem zajisti palivovou nádrž proti neoprávněné manipulaci

Osoba provádějící zbrojení vozidla se nesmí vzdalovat od výdejního zařízení a věnovat se jiné činnosti. Je nutno zabránit úniku nafty z nádrže vozidla, případně jejímu vystříknutí. Jakékoliv úniky, nebo úkapy paliva při zbrojení nutno okamžitě zlikvidovat pomocí sorpčního materiálu Sorbent Absodan (VAPEX). Zvýšené pozornosti je třeba dbát ve vztahu k závadám zařízení, netěsnostem, nepravidelnostem v chodu čerpadel atd. Případné závady nutno nahlásit strojmistřovi či prostřednictvím uvedeného pohotovostního čísla pracovníkovi ZS k zajištění opravy zařízení.

5. Poruchy výdejního zařízení

**Při poruše výdeje nafty nebo LTO volejte
telefonní číslo:
☎ + 420 702 234 452
POZOR: Výpadek elektrického
Proudu neumožní ani náhradní výdej nafty**

- Dále je nutné závadu oznámí strojmistřovi SS Havlíčkův Brod ☎ +420 602 539 928

6. Složení nafty a LTO

Motorová nafta:

Obchodní název: Motorová nafta pro mírné klima tř. B, D, F, pro arktické klima tř. 2.

Další názvy: Dieselové palivo, Diesel Fuel, Diesel, Diesel Marine NM-B, NM-D, NM-F, NM-2, nafta lodní – marine fuels DM (Cat. ISO-F-X, A, Z, B) Motorová nafta s obsahem FAME do 7 % V/V (B), do 10 % V/V (B10), bez FAME (B0).

Nebezpečné složky, které musí být uvedeny na etiketě: Plynový olej – nespecifikovaný. Výrobek je směsí.





Lehký topný olej:





Obchodní název: TOLEX

Další názvy: Topný olej extra lehký, ETO, Chemický název: Směs – plynový olej, barveno a značkováno SY 124, SR 19 Identifikační číslo: Neuvedeno – směs Registrační číslo: Neuvedeno – směs.

Topný olej – palivo pro výrobu tepla. Výrobek je barven a značkován v souladu s platnou legislativou.

7. Bezpečnostní karty PHM a LTO

Bezpečnostní Karta		 České dráhy Národní dopravce Zařízení služeb Praha
Motorová nafta (bezbarvá, slabě nažloutlá kapalina se zelenavou opalescencí)		Datum zpracování: 24. 04. 2023
 nebezpečí	NEBEZPEČNÉ VLASTNOSTI	
	H226 Hořlavá kapalina a páry H304 Při požití a vniknutí do dýchacích cest může způsobit smrt H315 Dráždí kůži H332 Zdraví škodlivý při vdechování H351 Podezření na vyvolání rakoviny H373 Může způsobit poškození orgánů při prodloužené nebo opakované expozici H411 Toxický pro vodní organismy, s dlouhodobými účinky.	GHS 02 Hořlavé látky GHS 07 Dráždivé látky GHS 08 Látky nebezpečné pro zdraví GHS 09 Látky nebezpečné pro životní prostředí
POKYNY PRO BEZPEČNÉ NAKLÁDÁNÍ		
P210 Chraňte před otevřeným plamenem a horkými povrchy. Zákaz kouření P260 Nevdechujte prach/dým/plyn/mlhu/páry/aerosoly P273 Zabraňte uvolnění do životního prostředí P280 Používejte ochranné rukavice, ochranný oděv a ochranné brýle P301+P310 PŘI POŽITÍ: Okamžitě volejte TOXIKOLOGICKÉ INFORMAČNÍ STŘEDISKO nebo lékaře P403+P233 Uchovávejte na dobře větraném místě. Uchovávejte obal těsně uzavřený P 331 NEVYVOLÁVEJTE zvracení.		
OCHRANNÉ PRACOVNÍ POMŮCKY		
	Ochranné pracovní rukavice odolné ropným látkám. Úniková maska s filtrem proti organickým plynům a parám organických látek. Ochranný pracovní oděv	
PRVNÍ POMOČ		
	Při nadýchání: Dopravte postiženého na čerstvý vzduch a zajistěte tělesný i duševní klid, při zastavení dýchání zavést umělé dýchání, uložit do stabilizované polohy, aby se zabránilo udušení zvratky při případném zvracení. Nenechte prochladnout. Vyhledejte lékařskou pomoc Při styku s kůží Okamžitě odložte veškeré kontaminované oblečení. Zasažené části pokožky umyjte pokud možno teplou vodou a mýdlem a ošetřít vhodným reparačním krémem. Pokud se vyskytne podráždění pokožky, např. zčervenání, vyhledejte lékařskou pomoc Při zasažení očí: Vymout kontaktní čočky, pokud je postižený používá, vyplachovat proudem vody alespoň 15 minut od vnitřního koutku oka k vnějšímu. Ihned dopravit k lékaři. Při požití: NEVYVOLÁVEJTE ZVRACENÍ (při vdechnutí zvratků do dýchacích cest i v nepatřném množství je nebezpečí poškození plic) Postiženého umístěte v klidu. Ústa vypláchněte vodou (pouze za předpokladu, že postižený je při vědomí). Pokud postižený zvrací, zabránit vdechování zvratků (umístít do stabilizované polohy s hlavou na boku). Nedávat nic pít ani jíst. Neprodleně vyhledejte lékařskou pomoc a ukažte obal směsi nebo etiketu.	
POSTUP PŘI NEHODĚ		
	Nepovoláné osoby musí okamžitě opustit místo havárie a ohrožené prostory. Místo výronu a okolí, které může být zasaženo, označit (např. páskou) a uvést symboly nebezpečí. Nosit ochrannou výstroj, nechráněné osoby se nesmí přibližovat. Odčerpat, nebo vsáknout do vhodného sorpčního materiálu. Kontaminovaný materiál odstranit jako nebezpečný odpad.	
OCHRANA ŽIVOTNÍHO PROSTŘEDÍ		
Zabránit dalšímu rozšíření uniklé látky do životního prostředí, ohrazením místa havárie vhodným absorpčním činidlem. Nasáklý sorbent shromážděte v dobře uzavřených nádobách a odstraňte jako nebezpečný odpad		
DŮLEŽITÁ TELEFONNÍ ČÍSLA		
155 rychlá záchranná služba	158 Policie ČR	Toxikologické informační středisko 224 91 92 93 a 224 91 54 02
150 hasiči	112 integrovaný záchran. systém	

Bezpečnostní Karta		 České dráhy <small>Národní dopravec</small> Zařízení služeb Praha
Topný olej extra lehký (bezbarvá, slabě nažloutlá kapalina se zelenavou opalescencí)		Datum zpracování: 24. 04. 2023
 nebezpečí	NEBEZPEČNÉ VLASTNOSTI	
	H226 Hořlavá kapalina a páry H304 Při požití a vniknutí do dýchacích cest může způsobit smrt H315 Dráždí kůži H332 Zdraví škodlivý při vdechování H351 Podezření na vyvolání rakoviny H373 Může způsobit poškození orgánů při prodloužené nebo opakované expozici H411 Toxický pro vodní organismy, s dlouhodobými účinky.	GHS 02 Hořlavé látky GHS 07 Dráždivé látky GHS 08 Látky nebezpečné pro zdraví GHS 09 Látky nebezpečné pro životní prostředí
POKYNY PRO BEZPEČNÉ NAKLÁDÁNÍ		
P261 Zamezte vdechování par P273 Zabraňte uvolnění do životního prostředí P280 Používejte ochranné rukavice, ochranný oděv a ochranné brýle P301+P310 PŘI POŽITÍ: Okamžitě volejte TOXOKOLOGICKÉ INFORMAČNÍ STŘEDISKO nebo lékaře P332P313 Při podráždění kůže vyhledejte lékařskou pomoc P 331 NEVYVOLÁVEJTE zvracení.		
OCHRANNÉ PRACOVNÍ POMŮCKY		
	Ochranné pracovní rukavice odolné ropným látkám. Úniková maska s filtrem proti organickým plynům a parám organických látek. Ochranný pracovní oděv	
PRVNÍ POMOC		
	Při nadýchání: Dopravte postiženého na čerstvý vzduch a zajistěte tělesný i duševní klid, při zastavení dýchání zavést umělé dýchání, uložit do stabilizované polohy, aby se zabránilo udušení zvratkou při případném zvracení. Nenechte prochladnout. Vyhledejte lékařskou pomoc Při styku s kůží Okamžitě odložte veškeré kontaminované oblečení. Zasažené části pokožky umyjte pokud možno teplou vodou a mýdlem a ošetřít vhodným reparačním krémem. Pokud se vyskytne podráždění pokožky, např. zčervenání, vyhledejte lékařskou pomoc Při zasažení očí: Vymout kontaktní čočky, pokud je postižený používá, vyplachovat proudem vody alespoň 15 minut od vnitřního koutku oka k vnějšímu. Ihned dopravit k lékaři. Při požití: NEVYVOLÁVEJTE ZVRACENÍ (při vdechnutí zvratků do dýchacích cest i v nepatrném množství je nebezpečí poškození plic) Postiženého umístěte v klidu. Ústa vypláchněte vodou (pouze za předpokladu, že postižený je při vědomí). Pokud postižený zvrací, zabránit vdechování zvratků (umístít do stabilizované polohy s hlavou na boku). Nedávat nic pít ani jíst. Neprodleně vyhledejte lékařskou pomoc a ukažte obal směsi nebo etiketu.	
POSTUP PŘI NEHODĚ		
	Nepovolané osoby musí okamžitě opustit místo havárie a ohrožené prostory. Místo výronu a okolí, které může být zasaženo, označit (např. páskou) a uvést symboly nebezpečí. Nosit ochrannou výstroj, nechráněné osoby se nesmí přibližovat. Odčerpát, nebo vsáknout do vhodného sorpčního materiálu. Kontaminovaný materiál odstranit jako nebezpečný odpad.	
OCHRANA ŽIVOTNÍHO PROSTŘEDÍ		
Zabránit dalšímu rozšíření uniklé látky do životního prostředí, ohrazením místa havárie vhodným absorpčním činidlem. Nasáklý sorbent shromážděte v době uzavřených nádobách a odstraňte jako nebezpečný odpad		
DŮLEŽITÁ TELEFONNÍ ČÍSLA		
155 rychlá záchranná služba	158 Policie ČR	Toxikologické informační středisko 224 91 92 93 a 224 91 54 02
150 hasiči	112 integrovaný záchr. systém	

8. Úložiště olejů

Neobsazeno

9. Skladované ropné látky

Neobsazeno

10. Požadavky bezpečnosti a hygieny práce

Ropné výrobky jsou látky s charakteristickým biologickým účinkem na člověka, mohou dráždit až poškodit pokožku a sliznice, některé z nich mohou při vdechování výparů nebo při požití způsobit i celkovou otravu. Manipulace s ropnými výrobky vyžaduje pečlivost a provozní čistotu. Při práci je třeba omezit styk s pokožkou v maximální míře a vyvarovat se rozsáhlejšího potřísnění pokožky či oděvu. Při nevolnosti je nutno přerušit styk se škodlivinou a vyjít na čerstvý vzduch. Při vniknutí do očí vypláchnout proudem vody. Při požití rychle vyvolat zvracení. Ve všech případech zajistit lékařskou pomoc.

Nepřipouští se jíst nebo ukládat jakékoliv potraviny v prostorách, kde se s ropnými produkty či výrobky manipuluje a pracuje.

Tyto zásady platí i při manipulaci a práci s výrobky typu „bionafta“ a „biooleje“.

11. Postup v případě havárie

Zaměstnanec ČD, který zjistil jakýkoliv únik látky v obvodu OS, nebo je na tuto skutečnost upozorněn cizí osobou, je povinen neprodleně tento havarijní stav hlásit HZS ČR ☎ 150. Dále vyrozumí neprodleně o uvedené skutečnosti vedoucího zaměstnance OS, který postupuje podle platného havarijního plánu OS.

Součástí ohlášení úniku látky je uvedení, zda se jedná o únik z hnacího vozidla, cisternové-ho vozu nebo jiného nákladního vozu, z obalů uložených na nákladním voze nebo ze silničního vozidla. Dále se uvede identifikační číslo nebezpečnosti (horní číslo) a UN číslo (spodní číslo) z oranžové tabulky (je-li na voze umístěna), druh nálepky pro označení nebezpečí uvedených na voze a odhadnuté množství uniklé látky (nebo s možností úniku).

12. Prvotní zásah

Do příjezdu jednotky HZS provádí prvotní zásah s ohledem na své možnosti a ochranu zdraví a života.

12.1. Prvotní zásah spočívá v následujících činnostech:

- utěsnění zdroje úniku (např. naražení dřevěného kolíku nebo klínu do otvoru v cisterně), uzavření ventilů, kohoutů, šoupat či jiných uzavíracích zařízení přítoku nebezpečné, závadné látky,
- odpojení technologického celku od zdroje elektrické energie (vypnutí jističů), přívodu plynu, páry a ostatních médií,
- uzavření zdroje úniku (ŽKV, cisterna, kontejner, kotlový vůz, nádrž apod.),
- jímání unikající látky do vhodných zachytných nádob (nádoby, kbelíky, konve, sudy), případně přečerpání zbytkového množství do jiných dopravních prostředků, kontejnerů nebo sudů,

- utěsnění kanalizačních vpustí (šachet) – pneumatickými ucpávkami (pokud jsou ve výbavě havarijních souprav). K dispozici má vždy HZS SŽ,
- osazení jednoduchých norných stěn, rohoží, koberců, fibroilu apod.,
- aplikace sorbentu (různé typy sypkých sorbetů – drtí, VAPEX, PILINY případně písek či jiný savý materiál, na vodní ploše hydrofobní sorbenty SPIKLEEN, OIL-EX apod.),

V případě požáru na pracovišti zaměstnanci postupují dle platné „Požární poplachové směrnice“ a „Požárního řádu“, který je vyvěšen na pracovišti.

Provozní řád

Vlečka ČD, a.s. - Znojmo

PŘÍLOHA Č. 6

Provozní řád nocležen

1. Nocležny

V SS Znojmo, je zřízeno celkem sedm nocležen. Všechny nocležny se nachází v 1. patře administrativní budovy. Pokoje jsou realizovány jako dvoulůžkové. Celkem je tedy k dispozici 14 lůžek. Umývárny, sprchy a toalety, jsou umístěny na společném patře, kde jsou i nocležny.



Plánek nocležen:

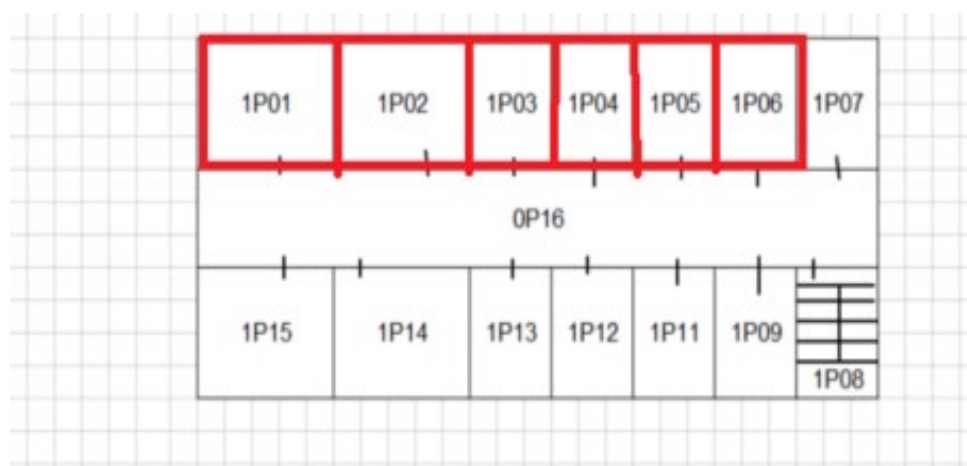

Nocležny jsou obsazovány dle aktuálních požadavků vyplývajících z ustanovení JŘ, případně dle požadavků jiných OJ

Každý zaměstnanec, který využívá prostory nocležen, je povinen na nocležnách zachovávat klid, udržovat pořádek, dodržovat zákaz kouření, používat pouze elektrické spotřebiče, které jsou umístěny na pokojích, případně související s přímým výkonem služby (nabíjení tabletů, služebních telefonů apod.). Dále platí přísný zákaz konzumace alkoholu a jiných návykových látek, zaměstnanec nesmí umožnit pobyt cizích osob na pokojích, nesmí ulehat do postele ve znečištěném oděvu, znečišťovat pracovními pomůckami podlahu, stěny a další vybavení nocležen.

Úklid na nocležnách a praní prádla zajišťuje externí subjekt na základě sjednané smlouvy.

Klíče od nocležen jsou uloženy v místnosti „Místnost strojvedoucích“ v administrativní budově.

Tato místnost se nachází v přízemí a to na pravé straně po vstupu do budovy.

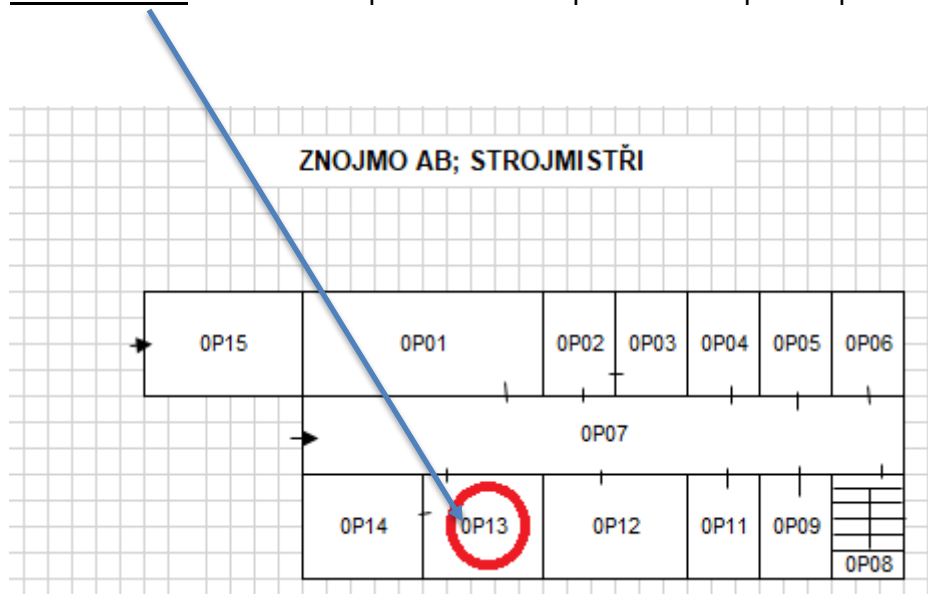

Každý strojvedoucí se запиše do „knihy nocležen“

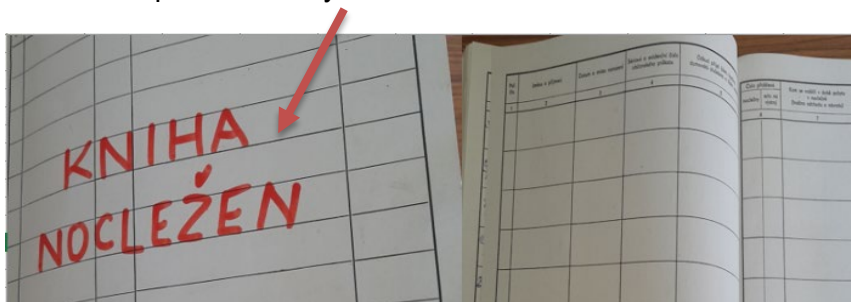

Za provoz a pořádek na nocležnách odpovídá strojmistr SS Havlíčkův Brod ve směně, který rovněž řeší operativní problémy.

Po zápisu a zjištění, že je daná nocležna prázdná si vezme strojvedoucí na věšáku klíč od příslušného pokoje. Každý klíč je označen štítkem.

Po ukončení noclehu je povinen strojvedoucí vrátit klíč od nocležny na věšák na zázemí.

Nocleh zaměstnanců jiných OJ a OS je možný na základě předchozí objednávky u Vedoucího PP Jihlava. Nocleh externích subjektů je možný na základě předchozí objednávky u vedoucího PP Jihlava, a zpoplatněn dle aktuálního ceníku.







Za kontrolu dodržování pořádku a Provozního řádu nocležen odpovídá Stroj mistr ve směně. Kontrolou nocležen však může pověřit i jiného zaměstnance, který má znalost Provozního řádu nocležen.

V případě zjištění havarijního stavu některého technického zařízení nocležen, kontaktuje zaměstnanec strojmistra SS Havlíčkův Brod a závadu ohlásí.

2. Místnost pro dělenou směnu

Neobsazeno

3. Důležitá telefonní čísla:

Zaměstnanec	Pevná linka	Mobilní telefon
IZS	0 112	112
Hasičský záchranný sbor	0 150	150
Lékařská záchranná služba	0 155	155
Městská Policie Znojmo	 515 225 555	0 156
Policie ČR	0 158	158
Policie ČR OOP Znojmo	 974 641 606	
Strojmistr SS Havlíčkův Brod		 +420 602 539 928
Vedoucí PP Jihlava		 +420 725 205 637
Vedoucí SS Znojmo	 972 634 476	 +420 606 745 330

Provozní řád

Vlečka ČD, a.s. - Znojmo

PŘÍLOHA Č. 7

Provozní řád točny

1. Popis točny

Točna je umístěna na severním okraji obvodu SS na výstupu do stanice směrem na Moravské Budějovice. Do točny je zaústěna kolej číslo 101b, kdy toto je základní poloha. Tato kolej je i výstupní kolej pro odjezd směrem do stanice.

Z točny vedou kusé koleje, které jsou zakončeny zarážedly.

Kolej číslo 101a – délka 23 m

Kolej číslo 101c - délka 34 m

Kolej číslo 102a - délka 31 m

Dále do točny vede kolej číslo 102a.

Točna má průměr 16,00 m a nosnost 130 t. Pohon je ruční, dále je točna vybavena nouzovým pohonem stlačeným vzduchem, jehož zdrojem může být otáčené vozidlo, z něhož se naplní tlaková nádoba na točně.

Klíč od točny je uložen na pracovišti vedoucího SS Znojmo. Provozní ošetření přesuvny provádí po stránce mechanické údržbářská četa OCÚ, po stránce elektrické pracovníci SŽ. Při údržbě musí být vypnut hlavní vypínač. Při údržbě spodní části nosníků a královského čepu je nutno požádat pracovníky OŘ Brno SEE Havlíčkův Brod o odpojení přívodu elektrické energie v rozvodné skříni!! Dále musí být uzamčena kabina a klíč od ní musí mít u sebe pracovník provádějící údržbu nebo opravy.

2. Obsluha

Točnu obsluhuje vedoucí posunu, pracovníci údržby, případně jiní pracovníci, kteří byli její obsluhou pověřeni, byli prokazatelně seznámeni s její obsluhou a dále byli rádně zacvičeni. Seznam pracovníků oprávněných obsluhovat točnu je k dispozici na určeném pracovišti.

Obsluhu točny pomocí stlačeného vzduchu mohou provádět jen pracovníci prokazatelné seznámení s Místním provozním řádem pro obsluhu tlakových nádob stabilních. Aktualizovaný seznam těchto pracovníků je k dispozici na určeném pracovišti. Záznamy o seznámení s obsluhou točny a zacvičení jsou uloženy na SS Znojmo v dokumentaci točny.

Osoba provádějící obsluhu musí být před započítím práce s točnou zapsána v Provozním deníku, který je uložen u strojmistra. Do této knihy potvrdí svým podpisem převzetí klíče a seznámení se případnými zapsanými závadami točny uvedenými v deníku. Za vydání klíče pouze oprávněné osobě zodpovídá strojministr. Zjištěné závady během manipulace je obsluha povinna zapsat do deníku a neprodleně je ohlásit zástupci TO a vyžádat si jejich odstranění.

3. Postup ovládání točny - ruční pohon

- a) Zkontrolovat, zda točna nejeví známky poškození a zda všechny vypínače jsou v nulové poloze. Výjimkou je hlavní jistič (DEON), případně tahový vypínač osvětlení návěstidel točny, kterým se zapíná stanovené osvětlení v době snížené viditelnosti.
- b) Zkontrolovat, zda přestavovač pohonů je nastaven v poloze „E“ a v této poloze zajištěn kolíčkem. Poté je možno zapnout tahový vypínač pojezdu točny.
- c) Před každým započatím pohybu točny je nutno uvolnit zajištění točny proti pohybu a upozornit krátkým zvukem houkačky, že s točnou se bude pohybovat.
- d) Přesuvnu uvádíme do pohybu postupným otáčením kontroléru do příslušných poloh, dle požadovaného směru otáčení točny. Nikdy se nesmí za chodu točny přestavit kontrolér do poloh odpovídajících opačnému směru otáčení.



- e) Dojíždění do požadované polohy se provádí výběhem, snížení rychlosti a zastavení točny se provádí pomocí brzdy ovládané pedálem na podlaze. Jen v případě nutnosti je možno použít 1. stupně k jemnému pohybu točny nutnému pro vysunutí trnů k zajištění točny proti pohybu.



- f) Najíždět na točnu s vozidly a sjíždět z ní je možno VŽDY jen při zajištění točny proti pohybu pomocí výsuvných trnů, ovládaných z kabiny obsluhy. Současně s trny se do příslušných poloh přestaví i návěstidla na obou koncích točny.

- g)** Pohyb vozidel na točnu a z točny je možný pouze na pokyn obsluhy točny! Dále je obsluha točny povinna dbát symetrického zatížení mostu točny otáčenými vozidly.
- h)** Po ukončení prací je obsluha povinna přestavit všechny ovládací prvky s výjimkou hlavního jističe, případně tahového vypínače osvětlení návěstidel točny, do nulové polohy, zkontrolovat zajištění točny proti pohybu vysunutím trnů a po opuštění kabiny točny tuto uzavřít a uzamknout.