

Provozní řád

Vlečka

ČD, a. s. - Šumperk



Účinnost od:	01. 09. 2024
č. jednací:	2721/23-O18
Změna č.:	1
Č. jednací změny:	2758/24-O18

Zpracovatel Provozního řádu:

Bc. Michaela Tonner, systémový specialista, Oddělení průřezových činností OŘOD Východ

OBSAH

Záznam o změnách	4
Seznam příloh	4
Rozsah znalostí	4
Seznam použitých značek a zkratk	5
1. Kontaktní údaje pracoviště	6
2. Ohlašovací pracoviště pro nahlášení poruch, havárií, nehod a incidentů při provozování dráhy a drážní dopravy	6
3. Charakteristika pracoviště	6
4. Obvody pracoviště	6
5. Přístupové cesty	7
6. Rychlost ŽKV v obvodu pracoviště	8
7. Zaměstnanci v dopravní službě a jejich stanoviště	8
8. Platnosti provozních předpisů v obvodu pracoviště	8
9. Upřesnění technologických postupů pro dopravce ČD	8
10. Upřesnění technologických postupů pro ostatní dopravce	9
11. Platnost dokumentů a předpisů na styku drah	9
12. Organizace a evidence jízd na styku drah	9
13. Zajišťování hnacích a tažených vozidel proti ujetí při posunu s posunovou četou	9
14. Zajišťování hnacích a tažených vozidel proti ujetí při posunu bez posunové čety	9
15. Způsob zajištění vozidel proti ujetí	10
16. Kolejiště pracoviště	10
17. Seznam oblouků s poloměrem menším než 190 m	10
18. Seznam kolejí	10
19. Obsluha osvětlení kolejiště	11
20. Seznam výhybek, výkolejek a kolejových zábran	11
21. Zabezpečovací zařízení v obvodu pracoviště	12
22. Zabezpečovací zařízení na styku drah	12
23. Porucha zabezpečovacího zařízení na styku drah	12
24. Seznam hlavních návěstidel, předvěstí, návěstidel platných pro posun a návěstidel pro zkoušku brzdy apod.	13
25. Zařízení pro manipulaci s ŽKV	13
26. Přejezdy a přechody	13
27. Křížení dráhy a dopravních ploch	13
28. Zařízení pro čištění kolejových vozidel	14

29.	Uložení klíčů od ŽKV	14
30.	Pískovna a zbrojení pískem	14
31.	Rozvod vody pro zbrojení ŽKV	14
32.	Rozvod tlakového vzduchu.....	14
33.	Tankovací stanice.....	14
34.	Vyprazdňování retenčních nádrží WC kolejových vozidel.....	14
35.	Stanoviště pro ukládání zarážek, klínů apod.....	14
36.	Stojany el. energie pro připojení ŽKV	15
37.	Zkušební smyčka VZ	15
38.	Hlavní uzávěry vody a plynu.....	15
39.	Plánování údržby vozidel.....	15
40.	Vyřazování ŽKV z provozu do údržby	15
41.	Návrat ŽKV do provozu po údržbě	15

Záznam o změnách

Číslo změny	Týká se ustanovení článku, přílohy	Platnost od	Schváleno č.j.	Zpracoval
1	Příloha č. 5 – Popis obsluhy kloubové točny; čl. 15 Způsob zajišťování vozidel proti ujetí	1.9.2024	2758/24-O18	M. Tonner

Seznam příloh

Příloha	Název přílohy
Příloha č. 1	Plán obvodu pracoviště
Příloha č. 2	Ohlašování MU
Příloha č. 3	Provozní řád radiostanic
Příloha č. 4	Provozní řád odsávacích stojanů
Příloha č. 5	Popis obsluhy kloubové točny
Příloha č. 6	Provozní řád nocležen

Rozsah znalostí

Pracovní zařazení	Znalost provozního řádu (PŘ)
Stroj mistr, Vedoucí strojní stanice, zaměstnanci určení Manažerem RPP Olomouc	Úplná
Strojvedoucí, strojvedoucí-instruktor	Úplná články č. 1 až 9, 11 až 16, 18, 20, 22 až 25, 29 až 36 a 38. Informativně články č. 19, 21, 27, 40 a 41.
Vedoucí posunu, posunovač, vozmistr	Úplná články č. 1 až 9, 12 až 15, 19, 20 až 25, 31, 33 až 35, 40 a 41. Informativně články č. 11, 19, 27, 29 a 36.

Zaměstnanci jiných OJ příp. externích subjektů, pracujících nebo užívajících prostory pracoviště	Úplná články č. 2 až 8, 10 až 16, 18, 20 až 27, 29 a 38. Informativně články č. 1, 19, 31 až 34 a 36.
--	---

Seznam použitých značek a zkratk

ČOV	Čistička odpadních vod
NP	Nehodová pohotovost
OCÚ	Oblastní centrum údržby
OŘOD	Oblastní ředitelství osobní dopravy
PKS	Podniková kolektivní smlouva
SÚ	středisko údržby
SS	strojní stanice
SŽ (SŽDC)	Správa železnic, státní organizace
VZ	vlakový zabezpečovač
ŽKV	Železniční kolejové vozidlo
ŽST	Železniční stanice

1. Kontaktní údaje pracoviště

Adresa pracoviště:

Pracoviště ČD, a. s. – Strojní stanice Šumperk, se nachází na adrese Uničovská, Šumperk, 787 01.

Nástupní místnost strojvedoucích se nachází v administrativní budově.

Zpracovatel provozního řádu:

Jméno a příjmení	Pracovní zařazení	Kontakt
Bc. Michaela Tonner	Systémový specialista, OŘOD Východ, oddělení průřezových činností	T: 720 938 883 E: tonner@zap.cd.cz

2. Ohlašovací pracoviště pro nahlášení poruch, havárií, nehod a incidentů při provozování dráhy a drážní dopravy

Pracoviště strojníků SS Šumperk, tel.: 972 747 475, 725 880 980

3. Charakteristika pracoviště

Pracoviště:

- spadá do kategorie železničních drah: vlečka;
- Vlečka ČD, a. s. Šumperk je zaústěna do regionální dráhy Zábřeh na Moravě – Šumperk v železniční stanici Šumperk koncem výhybky č. 35 v km 43,526, začátkem výhybky č. 18 v km 44,024 a je ukončena začátkem výhybky č. 100 v km 44,073. Do vlečky jsou zaústěny začátkem výhybky č. 103 v km 43,936 a koncem výhybky č. 103 v km 43,966 účelové koleje č. 11a a č. 11b ve správě provozovatele dráhy regionální a začátkem výhybky č. 102 v km 44,044 a koncem výhybky č. 102 v km 44,017 účelové koleje č. 2d a č. 3d ve správě provozovatele dráhy regionální. Celková stavební délka vlečky je 3 599 m.

4. Obvody pracoviště

Napojení kolejiště SS Šumperk na kolejiště ŽST Šumperk:

- hranice pracoviště č. 1 – bludovské zhlaví – u námezníku výhybky č. 15;
- hranice pracoviště č. 2 – bludovské zhlaví – u seřaďovacího návěstidla OSe 12;
- hranice pracoviště č. 3 - malínské zhlaví – u seřaďovacího návěstidla Se 23;
- hranice pracoviště č. 4 – malínské zhlaví – u seřaďovacího návěstidla Se 20.

Obvod pro kolejiště je vymezen:

Návěstí Hranice provozovatele dráhy (návěstidlo Hraničnick), které jsou umístěny:

- v úrovni konce odbočné větve výhybky č. 35;
- v úrovni začátku výhybky č. 100;
- v úrovni konce odbočné větve výhybky č. 102;
- v úrovni konce odbočné větve výhybky č. 103;
- v úrovni konce odbočné větve výhybky č. 18.

Obvod kruhové haly:

- kolej č. 2. – je výhradně určena pro provádění technicko-hygienické údržby drážních vozidel, vyšších stupňů čištění a mytí skříní hnacích vozidel;
- kolej č. 3. – slouží k běžnému odstavení hnacích vozidel mezi výkony;

- kolej č. 4. – slouží k běžnému odstavení hnacích vozidel mezi výkony, mimo jiné je vybavena patkovými zvedáky, které obsluhují výhradně proškolení zaměstnanci OCÚ východ. Za technický stav a zajištění zvedáků odpovídá Vedoucí střediska údržby;
- kolej č. 5. – v prohlížecí jámě je uložena ČOV pro kruhovou halu, koleji slouží pro zbrojení hnacích vozidel pískem, a k běžnému odstavení hnacích vozidel mezi výkony;
- koleje č. 6. – 8. - jsou určeny pro údržbu vozidel trakce 80, o jejich obsazení rozhodují pracovníci OCÚ;
- koleje č. 10. – 12. – jsou určeny pro údržbu vozidel trakce 70, o jejich obsazení rozhodují pracovníci OCÚ;
- koleje č. 13. – 15. – jsou kolejemi OCÚ, a neslouží pro odstavování vozidel. Nachází se zde prostory bývalé kovárny.

Ručně ovládaná vrata na kruhové hale obsluhují pracovníci OCÚ, Vedoucí posunu, Strojvedoucí a Stroj mistr. Za správné zajištění vrat odpovídá zaměstnanec, který provedl jejich otevření, případně zavření.

Obvod Motorové dílny:

Je vymezen hrotem jazyka ručně stavěné výhybky č. 106 a kolejemi č. 3t a 4t. v hale Motorové dílny. Hala je určena k provádění údržbových zásahů na vozidlech trakce 80 a motorových jednotek. O místě odstavení vozidel rozhoduje četař Motorové dílny.

Elektricky ovládaná vrata na kolejích 3t a 4t Motorové dílny obsluhuje Vedoucí posunu, Stroj mistr, případně proškolený pracovník OCÚ. Je zakázáno posunovat na koleje 3t a 4t, dokud se pracovník provádějící obsluhu vrat nepřesvědčí, že vrata jsou v koncové poloze.

Obvod koleje č. 14:

Je vymezen námezníkem u koleje č. 14 a zarážedlem v km 43,860. Kolej je určena k odstavování tažených vozidel a provádění technicko-hygienické údržby tažených vozidel a motorových jednotek. U koleje jsou zřízeny stojany pro plnění vozidel vodou, a stacionární zařízení pro odsávání WC.

Umístění návěsti „Hranice provozovatele dráhy“:

- v úrovni konce odbočné větve výhybky č. 35;
- v úrovni začátku výhybky č. 100;
- v úrovni konce odbočné větve výhybky č. 102;
- v úrovni konce odbočné větve výhybky č. 103;
- v úrovni konce odbočné větve výhybky č. 18.

5. Přístupové cesty

Přístupové cesty na pracoviště jsou stanoveny:

- pro pěší:
 - z ulice Uničovská brankou opatřenou elektrickým zámekem, který ovládá Stroj mistr ze svého pracoviště, dále kolem kruhové haly přes přejezd kolejiště SS Šumperk směrem k administrativní budově;
- pro silniční vozidla:
 - příjezd pro služební silniční vozidla a pro silniční vozidla externích dodavatelů na pracoviště je možný z ulice Uničovská vjezdovou bránou, která je trvale uzavřena a je ovládána strojmistrem, dále kolem garáží přes přejezd kolejiště SS Šumperk směrem k administrativní budově;
 - odstavení služebních silničních vozidel je možné na odstavnou dopravní plochu u garáží SS Šumperk.

6. Rychlost ŽKV v obvodu pracoviště

Max. dovolená rychlost v celém obvodu pracoviště je 5 km/hod, s těmito výjimkami:

- v obvodu tankovací stanice je maximální rychlost 3 km/hod;
- při najíždění a sjíždění z točny je maximální rychlost 3 km/hod.

7. Zaměstnanci v dopravní službě a jejich stanoviště

Pracovní zařízení	Pracoviště	Pracovní doba
Vedoucí posunu	Stanoviště vedoucího posunu, Sociální budova č. 2	6:00 - 18:00 18:00 - 6:00
Strojmistr	Kancelář strojmistra v administrativní budově	6:00 - 18:09 18:00 – 6:09
Vozmistr	Stanoviště vozmistra v přístavku haly PO	7:10 – 18:20 18:20 – 7:10

8. Platnosti provozních předpisů v obvodu pracoviště

Pro dopravce ČD platí ustanovení provozních předpisů:

SŽ D1 ČÁST PRVNÍ, SŽDC (ČD) T108, SŽ Z1, SŽDC (ČD) Z11, ČD Op 16, ČD D 17, ČD M 32, ČD O 2, Dokument k postupu při ohlašování a šetření mimořádných událostí, závažných a smrtelných pracovních úrazů ČD, a.s., ČD D 2, ČD V 15/I, ČD V 2, ČD V 62, ČD V 8/I, ČD V 25.

Pro ostatní dopravce platí ustanovení provozních předpisů:

SŽ D1 ČÁST PRVNÍ, SŽDC (ČD) T108, SŽ Z1, SŽDC (ČD) Z11, ČD Op 16, ČD D 17, ČD M 32, ČD O 2, Dokument k postupu při ohlašování a šetření mimořádných událostí, závažných a smrtelných pracovních úrazů ČD, a.s. a dotčené předpisy dopravce.

9. Upřesnění technologických postupů pro dopravce ČD

Vedoucí posunu vykonává činnosti vedoucího posunové čety podle ustanovení předpisu SŽ D1 ČÁST PRVNÍ.

Posun samostatně jedoucích hnacích vozidel v obvodu pracoviště, je vždy prováděn jako posun bez posunové čety dle ustanovení předpisu SŽ D1 ČÁST PRVNÍ.

Za správné přestavení výhybek v posunové cestě a zajištění bezpečnosti při provádění posunu bez posunové čety odpovídá strojvedoucí, při posunu s posunovou četou vedoucí posunové čety.

Svolení k posunu v obvodu pracoviště uděluje v případě posunu bez posunové čety strojmistr SS Šumperk.

V obvodu pracoviště není dovoleno posunovat s vozidly, která nejsou přivěšena k hnacímu vozidlu!

V obvodu pracoviště je zakázán posun odrazem!

10. Upřesnění technologických postupů pro ostatní dopravce

Odborně způsobilý zaměstnanec dopravce vykonává činnosti výhybkáře podle ustanovení předpisu SŽ D1 ČÁST PRVNÍ. Bez svolení k posunu od Vedoucího posunu ČD, nelze v obvodu pracoviště zahájit posun.

Za správné přestavení výhybek v posunové cestě a zajištění bezpečnosti při provádění posunu odpovídá odborně způsobilý zaměstnanec dopravce.

V obvodu pracoviště není dovoleno posunovat s vozidly, která nejsou přivěšena k hnacímu vozidlu!

V obvodu pracoviště je zakázán posun odrazem!

11. Platnost dokumentů a předpisů na styku drah

V místě styku drah platí:

- Přípojový provozní řád pro dráhu – vlečku ČD a. s. – Šumperk;
- Dokumenty a předpisy uvedené v PPŘ pro dráhu – vlečku ČD a. s. – Šumperk;
- Dokumenty a předpisy uvedené v čl. 8 tohoto PŘ.

12. Organizace a evidence jízd na styku drah

Svolení k jízdě do obvodu pracoviště uděluje:

- Stroj mistr SS Šumperk – simplexní kanál č. 26, telefon: 972 747 475, 725 880 980.

Svolení k jízdě z obvodu pracoviště uděluje:

- Výpravčí ŽST Šumperk – simplexní kanál č. 27, telefon: 972 747 495.

Evidenci jízd na vlečku zajišťuje:

- Stroj mistr SS Šumperk – simplexní kanál č. 26, telefon: 972 747 475, 725 880 980.

Strojvedoucí hnacího vozidla se na hranicích vlečky ohlásí Strojmistrovi SS Šumperk, se kterým sjedná posun na vlečku. Další posun na vlečce dohodne s vedoucím posunu případně Strojmistrem, kterému sdělí, zda se jedná o posun s nebo bez posunové čety.

13. Zajišťování hnacích a tažených vozidel proti ujetí při posunu s posunovou četou

Pro dopravce ČD:

Tažená vozidla zajišťuje: vedoucí posunu.

Hnací vozidla zajišťuje: strojvedoucí, případně vedoucí posunu.

Pro ostatní dopravce:

Hnací a tažená vozidla zajišťuje: určený zaměstnanec dopravce.

14. Zajišťování hnacích a tažených vozidel proti ujetí při posunu bez posunové čety

Pro dopravce ČD:

Tažená vozidla zajišťuje: strojvedoucí.

Hnací vozidla zajišťuje: strojvedoucí.

Pro ostatní dopravce:

Hnací a tažená vozidla zajišťuje: určený zaměstnanec dopravce.

15. Způsob zajištění vozidel proti ujetí

Hnací vozidla se zajistí proti ujetí **dle předpisu ČD D 2**. Je-li nutno z důvodu prováděné opravy nebo údržby některá zajištění odstranit, odpovídá za náhradní zajištění vozidla proti ujetí Vedoucí střediska údržby (popř. četař), který po ukončení práce zajistí opětovné a řádné zajištění vozidel proti ujetí.

Tažená vozidla se zajistí proti ujetí dle předpisu **ČD D 2**.

16. Kolejiště pracoviště

Kolejiště není elektrifikováno.

Plán kolejiště se nachází v příloze č. 1 tohoto PŘ.

Třída přechodnosti kolejiště je: **C2**. Tato hodnota je platná pro celý obvod kolejiště.

17. Seznam oblouků s poloměrem menším než 190 m

Poloměr oblouku	Poloha oblouku (v koleji č.)
160 m	9t
150 m	10t
130 m	11t
130 m	109a
150 m	14t
140 m	15t

18. Seznam kolejí

Č.	Délka	Určení	Spád Směr	Trakční vedení	Prohlížeční jáma / Lávka / Boční kanály (délka)	Poznámky
1t	140 m	Manipulační	rovina	NE	NE/NE/NE	
3t (MH)	36 m	Provádění oprav	rovina	NE	ANO (27 m)/NE/ANO (27 m)	Kozlíkový jeřáb
4t (MH)	38 m	Provádění oprav	rovina	NE	ANO (32 m)/NE/NE	Patkové zvedáky
5t	128 m	Kusá	rovina	NE	NE/NE/NE	
6t	128 m	Kusá	rovina	NE	NE/NE/NE	
8t	91 m	Kusá	rovina	NE	NE/NE/NE	

Č.	Délka	Určení	Spád Směr	Trakční vedení	Prohlížeční jáma / Lávka / Boční kanály (délka)	Poznámky
9t	280 m	Manipulační	rovina	NE	NE/NE/NE	
10t	151 m	Manipulační	rovina	NE	NE/NE/NE	Tankovací stanice
11t	115 m	Manipulační	rovina	NE	NE/NE/NE	
12t	50 m	Kusá	rovina	NE	NE/NE/NE	
13t	35 m	Kusá	rovina	NE	NE/NE/NE	Smyčka VZ
14t	90 m	Manipulační	rovina	NE	ANO (20 m)/NE/NE	
15t	93 m	Manipulační	rovina	NE	NE/NE/NE	
16t	67 m	Kusá	rovina	NE	NE/NE/NE	
17t	82 m	Kusá	rovina	NE	NE/NE/NE	
19t	40 m	Kusá	rovina	NE	NE/NE/NE	
109a	95 m	Manipulační	rovina	NE	NE/NE/NE	
14	218 m	Kusá	rovina	NE	NE/NE/NE	
2 KH	17m	Mytí ŽKV	rovina	NE	ANO (13 m)/NE/NE	
3 KH	17 m	Manipulační	rovina	NE	ANO (13 m)/NE/NE	
4 KH	17 m	Provádění oprav	rovina	NE	ANO (13 m)/NE/NE	Patkové zvedáky
5 KH	17 m	Manipulační	rovina	NE	NE/NE/NE	
6 KH	23 m	Provádění oprav	rovina	NE	ANO (21 m)/NE/ANO (21 m)	
7 KH	23 m	Provádění oprav	rovina	NE	ANO (20 m)/NE/NE	
8 KH	23 m	Provádění oprav	rovina	NE	ANO (20 m)/NE/NE	
9 KH	17 m	Provádění oprav	rovina	NE	ANO (15 m)/NE/NE	
10 KH	17 m	Provádění oprav	rovina	NE	ANO (14 m)/NE/NE	
11 KH	23 m	Provádění oprav	rovina	NE	ANO (19 m)/NE/NE	
12 KH	23 m	Provádění oprav	rovina	NE	ANO (20 m)/ANO (9 m)/NE	
13 KH	8 m	Provádění oprav	rovina	NE	NE/NE/NE	
14 KH	8 m	Provádění oprav	rovina	NE	NE/NE/NE	
15 KH	8 m	Manipulační	rovina	NE	NE/NE/NE	

19. Obsluha osvětlení kolejiště

Ovládání osvětlení kolejiště je automatické, řízené soumrakovým spínačem umístěným na strojmistovské budově. V případě potřeby nebo poruchy, je možné provést zapnutí osvětlení přepínačem, umístěným v hlavním rozvaděči strojmistovské budovy u koleje č. 2.

20. Seznam výhybek, výkolejek a kolejových zábran

Č.	Kilometr. poloha	Obsluha		Zabezpečení	Základní poloha/směr	Odpovědnost za provozní údržbu
		Jak	Odkud/kým			
18	44,023	ručně	Vedoucí posunu	zámkem	odbočka vlevo	Vedoucí posunu
27	43,588	ručně	Vedoucí posunu	Bez zabezpečení	odbočka vpravo	Vedoucí posunu
32	43,538	ústředně	Výpravčí /CDP	El. motorický přestavník	stavění dálkově	Vedoucí posunu
100	44,073	ústředně	Výpravčí /CDP	EL. motorický přestavník	stavění dálkově	Vedoucí posunu
101	44,050	ručně	Vedoucí posunu	Bez zabezpečení	přímá vlevo	Vedoucí posunu
104	43,852	ručně	Vedoucí posunu	Bez zabezpečení	odbočka vpravo	Vedoucí posunu
105	43,734	ručně	Vedoucí posunu	Bez zabezpečení	přímá vlevo	Vedoucí posunu
106	43,685	ručně	Vedoucí posunu	Bez zabezpečení	přímá vpravo	Vedoucí posunu
107	43,641	ručně	Vedoucí posunu	Bez zabezpečení	přímá vlevo	Vedoucí posunu
107Xa	43,649	ručně	Vedoucí posunu	Bez zabezpečení	přímá vlevo	Vedoucí posunu
108	43,635	ručně	Vedoucí posunu	Bez zabezpečení	přímá vlevo	Vedoucí posunu
109	43,617	ručně	Vedoucí posunu	Bez zabezpečení	přímá vpravo	Vedoucí posunu
110	43,592	ručně	Vedoucí posunu	Bez zabezpečení	přímá vpravo	Vedoucí posunu
111	43,585	ručně	Vedoucí posunu	Bez zabezpečení	přímá vlevo	Vedoucí posunu
112	43,564	ručně	Vedoucí posunu	Bez zabezpečení	přímá vpravo	Vedoucí posunu

21. Zabezpečovací zařízení v obvodu pracoviště

Neobsazeno.

22. Zabezpečovací zařízení na styku drah

Na styku drah v ŽST Šumperk je staniční zabezpečovací zařízení typu ESA 33 s jednotným obslužným pracovištěm (dále JOP). Souhlas k jízdě na/z vlečky se dává návštějí posun dovolen obsluhou příslušného návěstidla a po přestavení patřičných výhybek pro požadovaný směr jízdy na/z vlečky.

23. Porucha zabezpečovací zařízení na styku drah

Porucha se oznámí:

- na pracoviště výpravčího ŽST Šumperk, tel.: 972 747 495
- na pracoviště strojmistra SS Šumperk, tel.: 972 747 475, 725 880 980

24. Seznam hlavních návěstidel, předvěstí, návěstidel platných pro posun a návěstidel pro zkoušku brzdy apod.

Číslo koleje	Umístění	Návěst
2	Vrata kruhové haly	Posun zakázán
3	Vrata kruhové haly	Posun zakázán
4	Vrata kruhové haly	Posun zakázán
5	Vrata kruhové haly	Posun zakázán
6	Vrata kruhové haly	Posun zakázán
7	Vrata kruhové haly	Posun zakázán
8	Vrata kruhové haly	Posun zakázán
9	Vrata kruhové haly	Posun zakázán
10	Vrata kruhové haly	Posun zakázán
11	Vrata kruhové haly	Posun zakázán
12	Vrata kruhové haly	Posun zakázán
13	Vrata kruhové haly	Posun zakázán
14	Vrata kruhové haly	Posun zakázán
15	Vrata kruhové haly	Posun zakázán
3t	Vrata motorové dílny	Posun zakázán
4t	Vrata motorové dílny	Posun zakázán
5t	Zarážedlo kusé koleje	Posun zakázán
6t	Zarážedlo kusé koleje	Posun zakázán
8t	Zarážedlo kusé koleje	Posun zakázán
12t	Zarážedlo kusé koleje	Posun zakázán
13t	Zarážedlo kusé koleje	Posun zakázán
16t	Zarážedlo kusé koleje	Posun zakázán
17t	Zarážedlo kusé koleje	Posun zakázán
19t	Zarážedlo kusé koleje	Posun zakázán
14	Zarážedlo kusé koleje	Posun zakázán
Kloubová točna	Hranice kloubové točny	Světelné seřaďovací návěstidlo

25. Zařízení pro manipulaci s ŽKV

Druh zařízení/název	Umístění	kilometrická poloha	Způsob pohonu	Rozměry/parametry	obsluha
Kloubová točna	U kruhové haly	43,820	Elektrický/ nouzově ruční	Délka 23,5 m Nosnost 120 t	Pracovník se školením BOZP pro obsluhu strojního posunovacího zařízení, točny nebo přesuvny, dle osnovy č. 18 pro školení BOZP – KNŘLZ.

26. Přejezdy a přechody

Neobsazeno.

27. Křížení dráhy a dopravních ploch

V prostoru pracoviště jsou komunikace považovány za dopravní plochy. Křížení dráhy a dopravní plochy se nepovažují za železniční přejezdy. ŽKV mají na těchto kříženích vždy přednost! Vjezdová komunikace je opatřena příslušnou dopravní značkou a dodatkovou tabulkou.

Maximální rychlost silničních vozidel je 10 km/h.

Zaměstnancům je zakázáno pohybovat se v celém obvodu pracoviště na jízdnicích kolech a koloběžkách.

Jízdni kola je dovoleno ponechat pouze na místě k tomu určeném – oplocená ohrada u koleje 13t.

28. Zařízení pro čištění kolejových vozidel

Neobsazeno.

29. Uložení klíčů od ŽKV

Klíče od všech ŽKV jsou uloženy na pracovišti strojmistru.

Všechna ŽKV odstavená v obvodu pracoviště musí být v době, kdy se neužívají, zamknuta a zajištěna tak, aby byl zamezen vstup nepovolaným osobám.

Tažená vozidla se nezamykají.

30. Pískovna a zbrojení pískem

Místo pro uložení písku:	Kolej č. 5 – kruhová hala.
Obsluha:	Strojvedoucí. Pracovníci OCÚ Východ, při provádění údržby hnacích vozidel.

31. Rozvod vody pro zbrojení ŽKV

Zbrojení HV se provádí:	Z vytápěného stojanu u koleje č. 10t, z venkovního stojanu mezi kolejemi č. 14t a 15t, v kruhové hale a v motorové dílně.
Zbrojení ostatních ŽKV se provádí:	U odsávací skříně mezi kolejemi č.9t a 10t a u koleje č. 14.

32. Rozvod tlakového vzduchu

Umístění:	Kruhová hala, venkovní rozvod u koleje č. 19t.
Obsluha:	Příslušný zaměstnanec OCÚ východ, strojvedoucí.

33. Tankovací stanice

Umístění:	U koleje č. 10t.
Obsluha:	Strojvedoucí, Vozmistr, pracovníci Zařízení služeb.

34. Vyprazdňování retenčních nádrží WC kolejových vozidel

Umístění:	U kolejí č. 10t a 14.
Obsluha:	Vedoucí posunu, Vozmistr, Strojvedoucí.

35. Stanoviště pro ukládání zarážek, klínů apod.

Stanoviště uložení	Druh (zarážka/klín)	Počet stojanů	Počet ks	Označení zarážek	Odpovídá za vybavení/ údržbu
Stojan u koleje č. 9t	Zarážky	1	10	Dd 1 až Dd 19	Vedoucí posunu
Točna	Klíny	-	10	-	Strojmistr

36. Stojany el. energie pro připojení ŽKV

Umístění:	U kolejí č. 3t, 4t, 5t, 6t, 8t, 9t, 11t, 12t, 14t, 15t, 16t, 17t, 19t, 109a a dále na všech stáních Kruhové haly.
Obsluha:	Strojvedoucí.

37. Zkušební smyčka VZ

Umístění:	V koleji č. 13t.
Obsluha:	Určený pracovník OCÚ východ.

38. Hlavní uzávěry vody a plynu

Hlavní uzávěr vody se nachází v podzemní šachtě na parkovišti SS Šumperk.

Hlavní uzávěr plynu je umístěn na ul. Uničovská, u požární nádrže.

39. Plánování údržby vozidel

Strojmistr SS Šumperk ve spolupráci s Vedoucím SÚ Šumperk, zpracovává Plán údržby ŽKV. Podklady pro zpracování Plánu údržby jsou požadavky na neplánovanou údržbu (zjištěné závady v provozu) evidované v aplikaci SH SAP a Udržovací řád vozidla dle předpisu ČD V 25.

40. Vyřazování ŽKV z provozu do údržby

Vozidla jsou k údržbě přistavována:

- Na kolejích č. 6. až 8. kruhové haly, pro vozidla trakce 80;
- Na kolejích č. 10. až 12. kruhové haly, pro vozidla trakce 70;
- Na kolejích č. 3t. a 4t. Motorové dílny, pro vozidla trakce 80 a motorové jednotky.

O místě přistavení vozidla do údržby, rozhoduje Vedoucí SÚ, případně Četař.

V době od 6:00 do 14:00 platí zákaz startování spalovacích motorů vozidel trakce 70 v Kruhové hale a v Motorové dílně.

41. Návrat ŽKV do provozu po údržbě

Návrat vozidel do provozu provádí strojmistr na základě informace zaměstnance SÚ odpovědného za údržbu. Bez souhlasu zaměstnance SÚ odpovědného za údržbu na vozidle nesmí dojít k jakékoliv manipulaci s tímto ŽKV přistaveným do údržby.

Vozidla jsou z údržby do provozu předávána:

- Na kolejích č. 6. až 8. kruhové haly, pro vozidla trakce 80;
- Na kolejích č. 10. až 12. kruhové haly, pro vozidla trakce 70;
- Na kolejích č. 3t. a 4t. Motorové dílny, pro vozidla trakce 80 a motorové jednotky.

O místě převzetí vozidla po údržbě, rozhoduje Vedoucí SÚ, případně Četař.

Provozní řád
Vlečka
ČD, a. s. – Šumperk

PŘÍLOHA č. 01

Plán obvodu pracoviště

Plán obvodu pracoviště Šumperk

Legenda:

- 1) Administrativní budova, stroj mistr – ohlašovací pracoviště;
- 2) Kruhová hala OŘOD Východ;
- 3) Sociální budova č. 1;
- 4) Trafostanice;
- 5) Lanez, s. r. o.;
- 6) Kruhová hala OCÚ Východ;
- 7) Požární nádrž;
- 8) Sklad kovového materiálu Zásobovací centrum;
- 9) Sklad olejů Zásobovací centrum;
- 10) Sklad technických plynů Zásobovací centrum;
- 11) Nádrže LTO – mimo provoz;
- 12) Sociální budova č. 2;
- 13) Motorová dílna, stolárna, skladové místo OŘOD Východ;
- 14) Motorová dílna;
- 15) Kotelna LTO – mimo provoz;
- 16) Naftové nádrže Zařízení služeb;
- 17) Sklad Zásobovací centrum;
- 18) Parkoviště Strojní stanice;
- 19) Vjezdová brána pro osobní a nákladní automobily;
- 20) Vstupní branka s terminálem;
- 21) Točna;
- 22) Tankovací stanice Zařízení služeb;
- 23) Vozová dílna – mimo provoz;
- 24) Kontejner na hořlavé kapaliny;
- 25) Ocelový přístřešek;
- 26) Stanoviště akuvoziků;
- 27) Sklad dvojkolí Zásobovací centrum.

Přístupová komunikace	
Kolejiště depa	
Kolejiště SŽ	
Hranice depa	
Výhybky SŽ	
Hraničník	

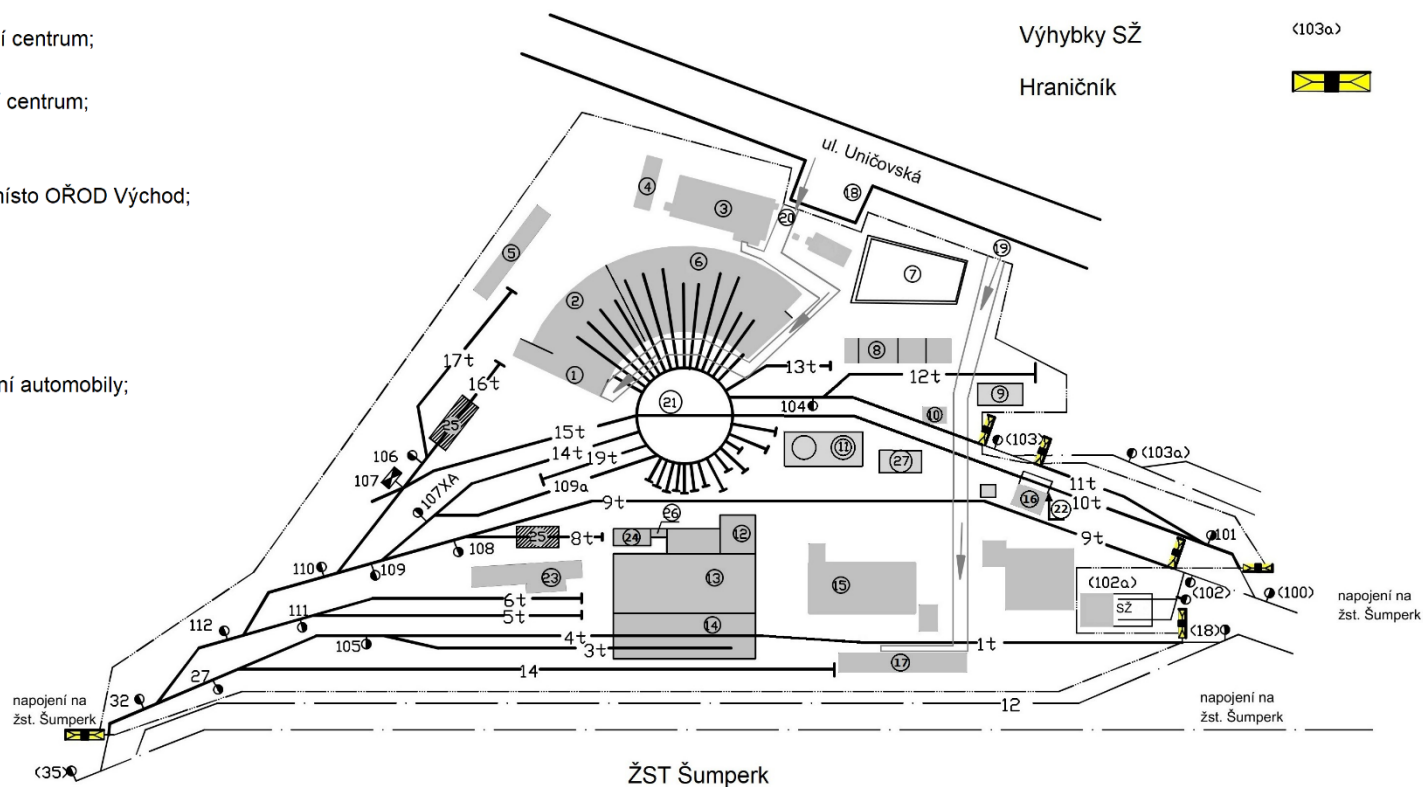

Provozní řád
Vlečka
ČD, a. s. – Šumperk

PŘÍLOHA č. 02

Ohlašování MU

Ohlašování mimořádných událostí

Každý zaměstnanec nebo osoba ve smluvním vztahu k provozovateli dráhy nebo drážní dopravy, je povinen neprodleně ohlásit mimořádnou událost (dále též MU), kterou sám způsobil, které je účastníkem, kterou zjistil nebo se o ní věrohodným způsobem dozvěděl, na ohlašovací pracoviště dle ohlašovacího rozvrhu.

Pokud při MU dojde k újmě na zdraví, úmrtí, požáru, případně k jiné, životy a zdraví ohrožující události, je primárním úkonem ohlašujícího zaměstnance neprodlené ohlášení této skutečnosti do integrovaného záchranného systému – telefonní číslo:

112

Postup při ohlášení MU

Ohlášení MU se řídí předpisem ČD D17, ČD 1/D17 a následujícími zásadami a postupy.

Postup pro ohlášení MU je graficky znázorněn v příloze A.

Zaměstnanec je povinen ohlásit vznik MU (pokud mu to zdravotní stav dovolí):

1. na pracoviště regionálního dispečera ČD;
2. na pracoviště strojmistra.

Telefonní kontakt na dispečink osobní dopravy ČD pro ohlašování mimořádných událostí na pracovišti ČD, a. s. – Strojní stanice Šumperk

Regionální dispečer Východ (Brno)	972 624 804
--	-------------

Výše uvedené telefonní číslo slouží pouze pro ohlašování mimořádných událostí!

Telefonní číslo na nehodovou pohotovost pro pracoviště RPP Olomouc

Nehodová pohotovost	
Olomouc	725 880 979

Ohlašovací pracoviště

Centrální ohlašovací pracoviště OŘOD Východ			
Olomouc	strojmistr	972 740 475	725 880 977
Ohlašovací pracoviště SS Šumperk			
Šumperk	strojmistr	972 747 475	725 880 980

Strojmistr, kterému byla ohlášena MU, musí hlášení neprodleně předat zaměstnanci centrálního ohlašovacího pracoviště!

Na každém ohlašovacím pracovišti musí být založen **Obal MU** s obsahem stanoveným přílohou č. 1 předpisu ČD D 17.

Důležitá telefonní čísla:

Zaměstnanec	Pevná linka	Mobilní telefon
IZS	0 112	112
Lékařská záchranná služba	0 155	155
Hasičská záchranná služba	0 150	150
Policie ČR	0 158	158
Ředitel OŘOD Východ	-	724 748 756
Náměstek ředitele OŘOD Východ	-	602 540 245
Ředitel OCÚ Východ	972 623 300	602 587 491
Manažer OCÚ Východ	-	606 745 331
Vedoucí SS Šumperk	-	725 064 038

PŘÍLOHA A

Ohlašovací rozvrh MU

na dráze ČD (např. vlečky, kolejiště RSM, kolejiště OCÚ)

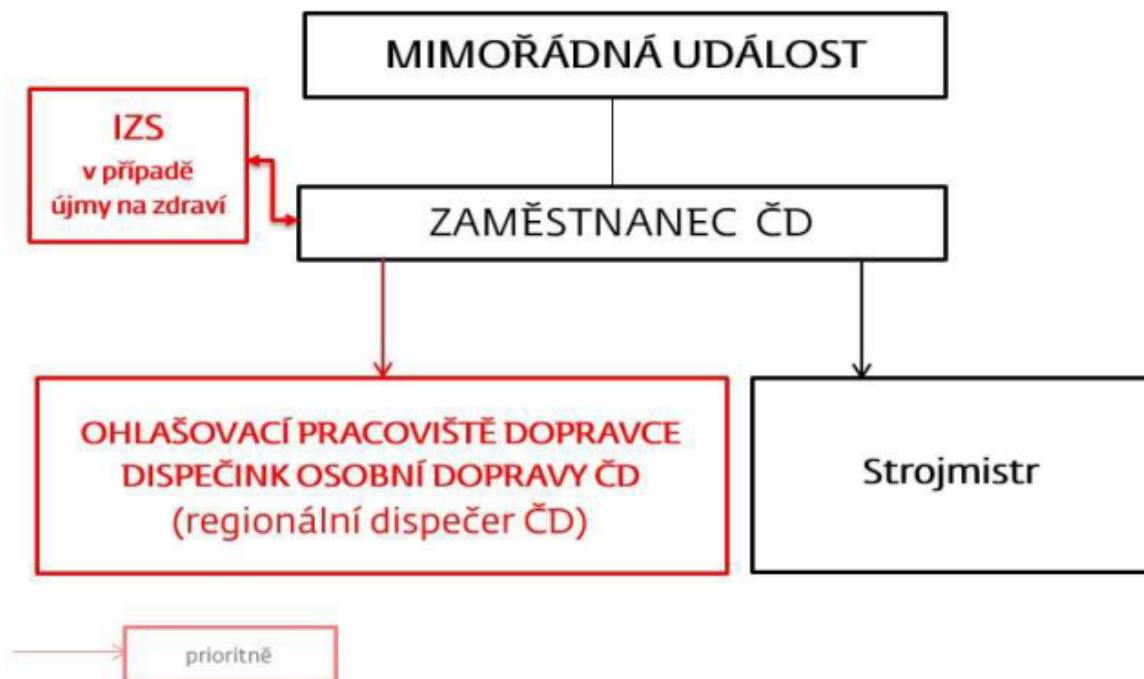

Svolávací rozvrh MU

na dráze ČD (např. vlečky, kolejiště RSM, kolejiště OCÚ)

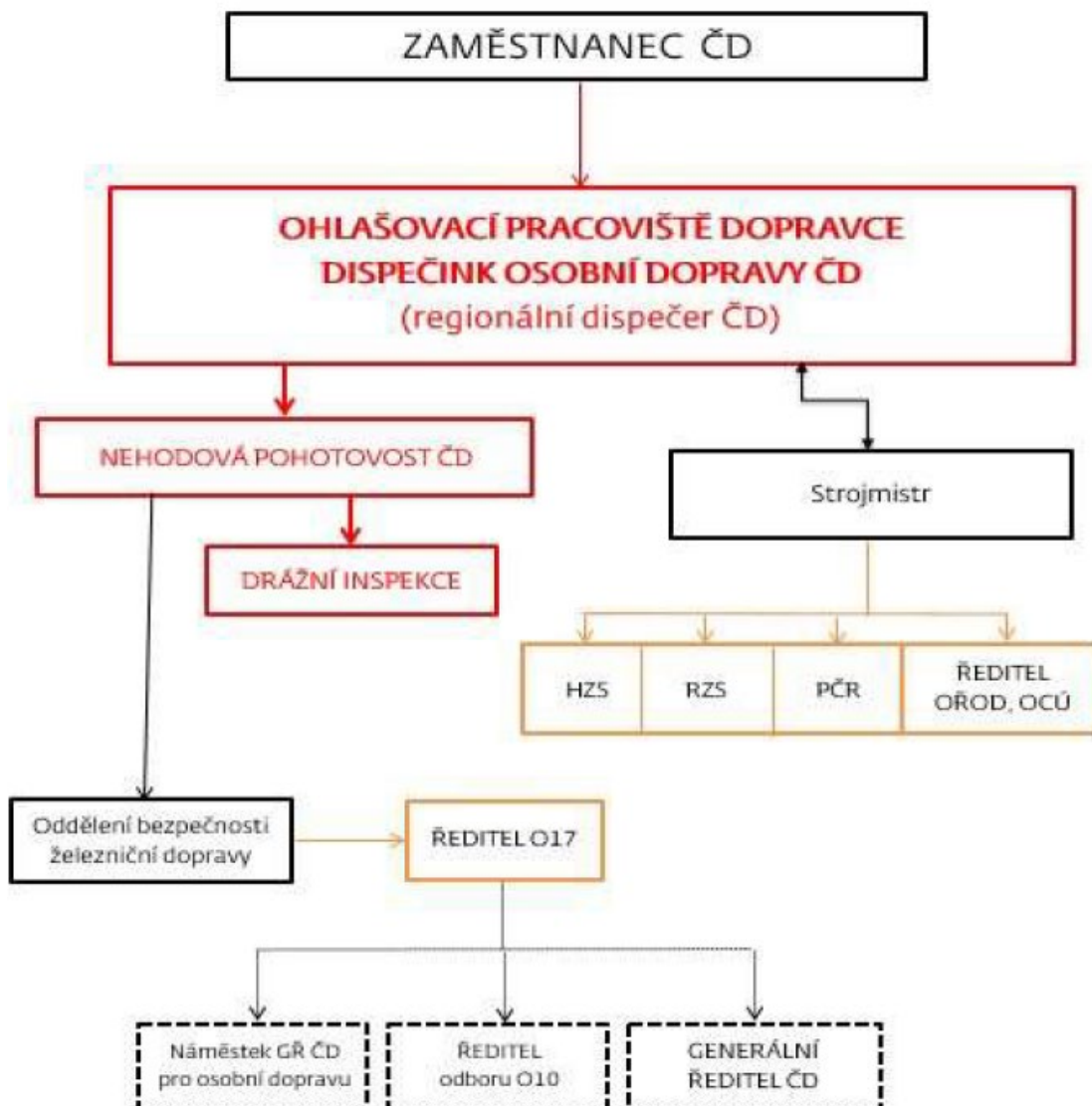

Provozní řád
Vlečka
ČD, a. s. – Šumperk

PŘÍLOHA č. 03

Provozní řád radiostanic

1. Místní opatření z hlediska technologie práce pro radiovou síť STE 3 – ŽST Šumperk

Použití sítě:

Řízení posunu v ŽST Šumperk: spojení vedoucí posunu – strojvedoucí – výpravčí.

Použitý kmitočet:

Název sítě:	Použitý kmitočet:	Číslo radiového kanálu:	Poznámka:
STE 3 – ŽST Šumperk	153, 1250 MHz	27	

Rozdělení radiových stanic, volací značky:

Radiostanice:	Účastník radiové sítě:	Volací značka:
PR	Vedoucí posunu	
VR	Strojvedoucí	Z číslo vlaku
ZR	Výpravčí	ZOC 1271

Po prvním navázání spojení je možno místo volací značky používat mezi účastníky sítě, pracovní zařazení (funkci) a název dopravní (pracoviště).

Selektivní volba se nepoužívá.

Řídící radiová stanice:

Vždy příslušný výpravčí – ZR.

Uložení přenosných radiových stanic a systém jejich předávky:

Počet radiostanic:	Uložení:	Předávka:
1ks DP 1400	Pracoviště vedoucího posunu	Záznamník poruch

Dobíjení a údržba napájecích zdrojů:

Akumulátory jsou nabíjeny zaměstnanci na pracovištích.

Uložení záložních radiových stanic:

1ks DP 140 (V) – Pracoviště strojmistra SS Šumperk

1ks DP 1400 – Vedoucí strojní stanice Šumperk

Technologická opatření:

Nastavení voliče na přenosné radiové stanici: **11**

Nastavení na vozidlové radiové stanici: kanál **27** Simplex

2. Místní opatření z hlediska technologie práce pro radiovou síť STE 2 – Strojní stanice Šumperk

Použití sítě:

Řízení posunu v obvodu Strojní stanice Šumperk: spojení vedoucí posunu – strojmistr – strojvedoucí.

Použitý kmitočet:

Název sítě:	Použitý kmitočet:	Číslo radiového kanálu:	Poznámka:
STE 2 – SS Šumperk	153, 0625 MHz	26	

Rozdělení radiových stanic, volací značky:

Radiostanice:	Účastník radiové sítě:	Volací značka:
PR	Vedoucí posunu	
ZR	Strojmistr	
VR	Strojvedoucí	Z číslo vlaku

Po prvním navázání spojení je možno místo volací značky používat mezi účastníky sítě, pracovní zařazení (funkci) a název dopravní (pracoviště).

Selektivní volba se nepoužívá.

Řídící radiová stanice:

Základnová radiostanice ZR-47 na pracovišti Strojní stanice SS Šumperk.

Uložení přenosných radiových stanic a systém jejich předávky:

Počet radiostanic:	Uložení:	Předávka:
1ks DP 1400	Pracoviště vedoucího posunu	Záznamník poruch
1ks DP 1400	Pracoviště Strojní stanice	Záznamník poruch
1ks DP 140 (V)	Pracoviště strojmistra	Záznamník poruch
1ks TESLA ZR-47	Pracoviště strojmistra	Záznamník poruch

Dobíjení a údržba napájecích zdrojů:

Akumulátory jsou nabíjeny zaměstnanci na pracovištích.

Základnová radiostanice TESLA ZR-47 je napájena z napájecího zdroje 48V.

Uložení záložních radiových stanic:

1ks DP 140 (V) – Pracoviště strojmistra SS Šumperk

1ks DP 1400 – Vedoucí strojní stanice Šumperk

Technologická opatření:

Nastavení voliče na přenosné radiové stanici: **10**

Nastavení na vozidlové a základnové radiové stanici: kanál **26** Simplex

3. Místní opatření z hlediska technologie práce pro radiovou síť STZ 2 – Vozmistr ŽST Šumperk

Použití sítě:

Provádění zkoušky brzdy: Spojení vozmistr ŽST Šumperk – strojvedoucí.

Použitý kmitočet:

Název sítě:	Použitý kmitočet:	Číslo radiového kanálu:	Poznámka:
STZ 2 – Vozmistr Špk	148, 200 MHz	14	

Rozdělení radiových stanic, volací značky:

Radiostanice:	Účastník radiové sítě:	Volací značka:
PR	Vozmistr	
VR	Strojvedoucí	Z číslo vlaku

Po prvním navázání spojení je možno místo volací značky používat mezi účastníky sítě, pracovní zařazení (funkci) a název dopravní (pracoviště).

Selektivní volba se nepoužívá.

Řídící radiová stanice:

Vozmistr.

Uložení přenosných radiových stanic a systém jejich předávky:

Počet radiostanic:	Uložení:	Předávka:
1ks DP 1400	Pracoviště vozmistra	Záznamník poruch

Dobíjení a údržba napájecích zdrojů:

Akumulátory jsou nabíjeny zaměstnanci na pracovištích.

Uložení záložních radiových stanic:

1ks DP 140 (V) – Pracoviště strojmistra SS Šumperk

1ks DP 1400 – Vedoucí strojní stanice Šumperk

Technologická opatření:

Nastavení voliče na přenosné radiové stanici: 12

Nastavení na vozidlové a základnové radiové stanici: kanál **14** Simplex

Provozní řád
Vlečka
ČD, a. s. – Šumperk

PŘÍLOHA č. 04

**Provozní řád odsávacích
stojanů**

1. Umístění odsávacích skříní

V areálu Strojní stanice Šumperk se nachází odsávací stanoviště pro odsávání uzavřených systémů WC, u koleje č. 14 a koleje č. 15t. Tato odsávací stanoviště jsou napojena na kanalizaci se zaústěním do ČOV, a rozvod pitné vody pro možnost plnění vodojemů motorových vozů, jednotek a lokomotiv.

2. Odsávání WC u jednotek řady 848 a 814 dle aktuálního GVD

Odsátí WC zajišťuje dle platných oběhů HV vedoucí posunu. V případě že není možné zajistit odsátí WC vedoucím posunu, může v mimořádných případech nařídít stroj mistr odsátí WC strojvedoucím. Odsátí WC provádějte dle platných oběhů HV OŘOD Východ, nejpozději však při signalizaci zaplnění odpadní nádrže na 80% – v tomto okamžiku ještě nedojde k zablokování WC.

V případě mimořádné manipulace vedoucího posunu, zajistí stroj mistr ve směně odsátí WC ve vhodné provozní přestávce, kdy přístavbu vozidla zajistí strojvedoucí na dispozičním posunu.

3. Příklad OOPP odchylně od Pokynu ředitele OŘOD Východ č. 27/2022:

Vedoucí posunu budou odchylně od Pokynu ředitele OŘOD Východ č. 27/2022 - přílohy č. 1, vybaveni navíc jedním párem technických gumových rukavic v osobním užívání, a na pracovišti Vedoucího posunu ve SS Šumperk bude k dispozici celogumová zástěra, proti potřísnění oděvu fekáliemi.

Dále bude v odsávacím stojanu u koleje č. 15t, umístěn jeden pár technických gumových rukavic a dostatečná zásoba jednorázových latexových rukavic, které strojvedoucí použije pod technické gumové rukavice, v případě nutnosti odsátí odpadní nádrže strojvedoucím, na pokyn stroj mistra. Náhradní pár technických gumových rukavic, latexových rukavic a celogumová zástěra bude uložena na pracovišti stroj mistra v Šumperku, pro případ poškození, nebo doplnění do odsávacího stojanu.

V případě výdeje náhradních rukavic, informuje stroj mistr SS Šumperk Vedoucího strojní stanice, který zajistí doplnění rukavic.

4. Popis odsávací skříně

Odsávací skříň je určena k odsávání fekálních nádrží vozidel, s uzavřeným systémem WC, a ke zbrojení nádrží na užitkovou vodu. Je umístěna na betonovém základu, kde dochází k napojení na inženýrské sítě.

Skříň je vyrobena z PE izolačních desek, které jsou upevněny na nerezovém nosném rámu. Přístup do skříně je dvojitými dveřmi, které jsou po obvodu opatřeny těsněním. Dveře jsou osazeny zámkem na klíč, který je uložen u stroj mistra SS Šumperk. Spodní část stěny je odnímatelná, z důvodu přístupu k čerpadlu a topnému tělesu.

Odsávací skříň je vybavena peristaltickým čerpadlem a odsávací pružnou hadicí o dimenzi DN 50, délky 8 metrů, s koncovkou KAMLOK. Touto konstrukcí je zajištěno bezúkapové odsátí obsahu fekální nádrže. Výtlak z čerpadla je zaústěn průhlednou částí hadice a dimenzi DN 50 (pro možnost kontroly odsávání) do kanalizační přípojky ukončené v základu skříňě.

Dále je skříň vybavena hadicí s bajonetovou koncovkou a integrovaným kulovým ventilem o délce cca 8 metrů, pro zbrojení pitné vody do nádrží kolejových vozidel. Tato hadice je napojena přes redukční ventil, který je nastaven na hodnotu 2 bary a vodoměr na přípojku pitné vody, která je vyvedena z betonového základu.

Skříň je opatřena topným tělesem 700 W s krytím IP 65, které je řízeno integrovaným termostatem se signalizací poruchy vytápění světelným majáčkem a vnitřní indikací.

5. Odsávání nádrží vakuových WC

Zařízení je vybaveno peristaltickým čerpadlem – typ ELRO – T3000E – RC. Na čerpadlo je připojena odsávací hadice přes rychlospojku KAMLOK C 200 s hadicovým trnem a je zaústěna do kanalizačního potrubí přes redukci DN 110/80.

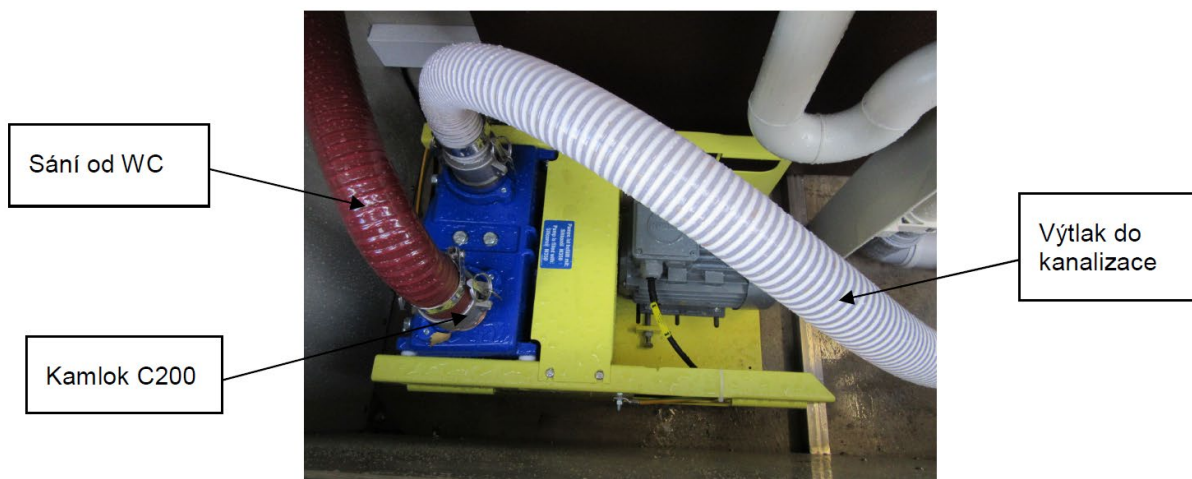

Hadice je standardně 8 metrů dlouhá a ukončena kulovým ventilem o dimenzi DN 50, který je na konci osazen rychlospojkou KAMLOK D 300.



6. Plnění ŽKV pitnou vodou

Vnitřní rozvod pitné vody je proveden PPR potrubím o dimenzi 32 mm, osazeným redukčním ventilem, který je nastavený na hodnotu 2 bary a vodoměrem. Pro možnost oplachu úkapního platu, výplachu nádrže a plnění pitnou vodou, je potrubí rozděleno. Vývod pro proplach nádrže je osazen kulovým ventilem o dimenzi DN 25 mm a koncovkou pro připojení hadice. Hadice není ve stojanech instalována.

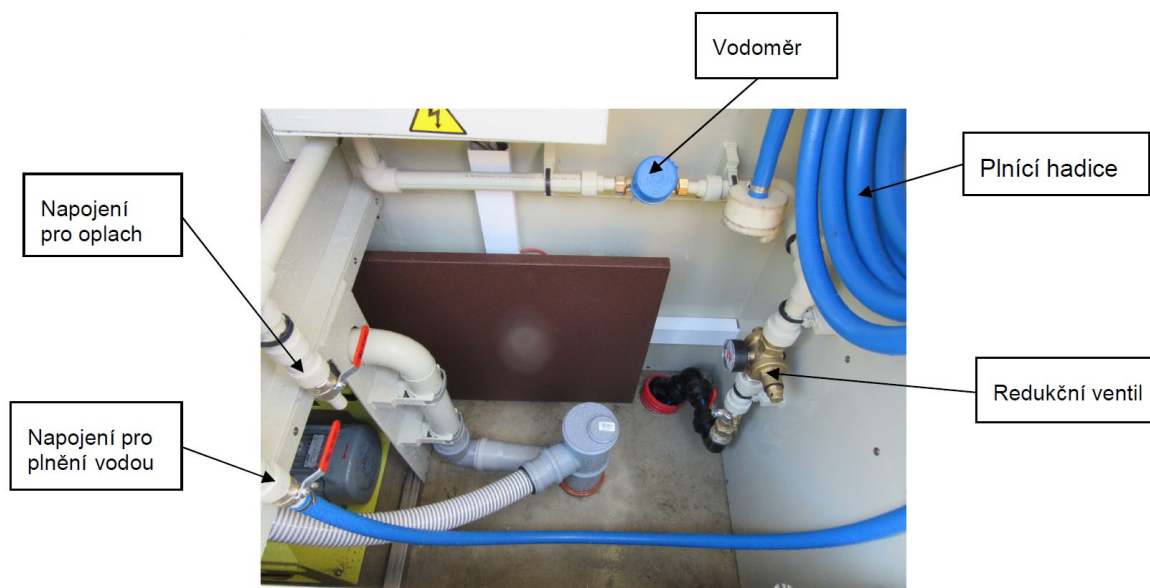

Pro plnění vodojemů vozidel pitnou vodou, je za rozdělením potrubí osazen kulový ventil o dimenzi DN 32, na který je připojena plnicí hadice, o standardní délce 8 metrů. Hadice je opatřena univerzální koncovkou pro připojení k vozidlu.



7. Ochrana stojanů proti zamrznutí

Jako ochrana stojanů proti zamrznutí, slouží topné těleso 700 W. Topné těleso je řízeno integrovaným dvoukanálovým termostatem, s výstupem na signalizační maják. Pro správnou funkci vytápěcího zařízení, je nutné nechat zapnutý hlavní vypínač, který je umístěn v rozvaděči. Signalizaci stavu „pod napětím“ zajišťuje svícení bílého světla na signalizačním majáku.

Při poklesu teploty pod nastavenou mez $+5^{\circ}\text{C}$ na vnitřním termostatu dojde k automatickému spuštění vyhřívání odsávací skříně, které zajistí její vytápění nad bod zamrznutí.

Při poklesu teploty pod nastavenou mez $+4^{\circ}\text{C}$, dojde ke spuštění světelné signalizace poruchy vytápění odsávacího stojanu – svítí žlutá část na signalizačním majáku.

Při signalizaci poruchy topení nebo výpadku elektrické energie, ohlásí každý zaměstnanec, který by tuto situaci zjistil, neprodleně na pracoviště Strojmistra SS Šumperk.



Po dobu otevření odsávacího stojanu během odsávání, může dojít ke krátkodobému poklesu vnitřní teploty pod nastavenou mez $+4^{\circ}\text{C}$, a rozsvícení žlutého světla signalizačního majáku. Následně po uzavření dveří odsávacího stojanu dojde k vyrovnání teplot, a zhasnutí oranžového světla signalizačního majáku. Tento stav se nepovažuje za závadu, a není nutné jej hlásit.

8. Osvětlení odsávacího stojanu

Odsávací skříň je vybavena osvětlením, pro práci za snížené viditelnosti.

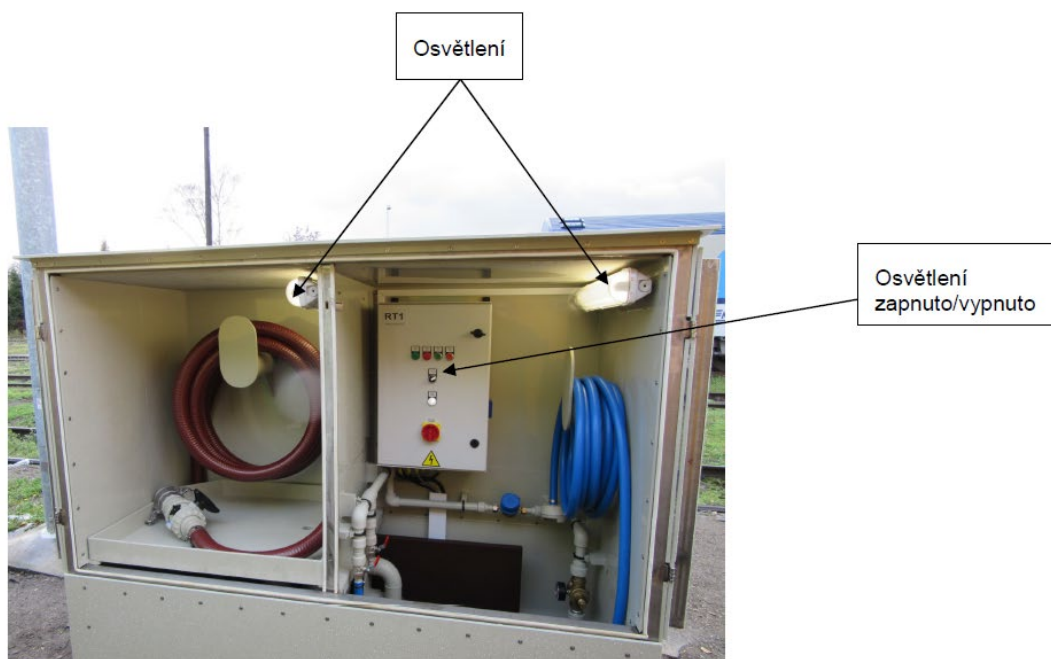

9. Ovládání odsávací skříně

Před začátkem jakékoliv práce na odsávacím zařízení, je nutné nejdříve zkontrolovat, zda nedošlo k poruše vyhřívání odsávacího stojanu. Pokud na signalizačním majáku svítí žluté světlo, je nutné nejdříve odstranit závadu, a odsávání odpadní nádrže vakuového WC, případně plnění vodou, zahájit až po vyhřátí skříně na pracovní teplotu.

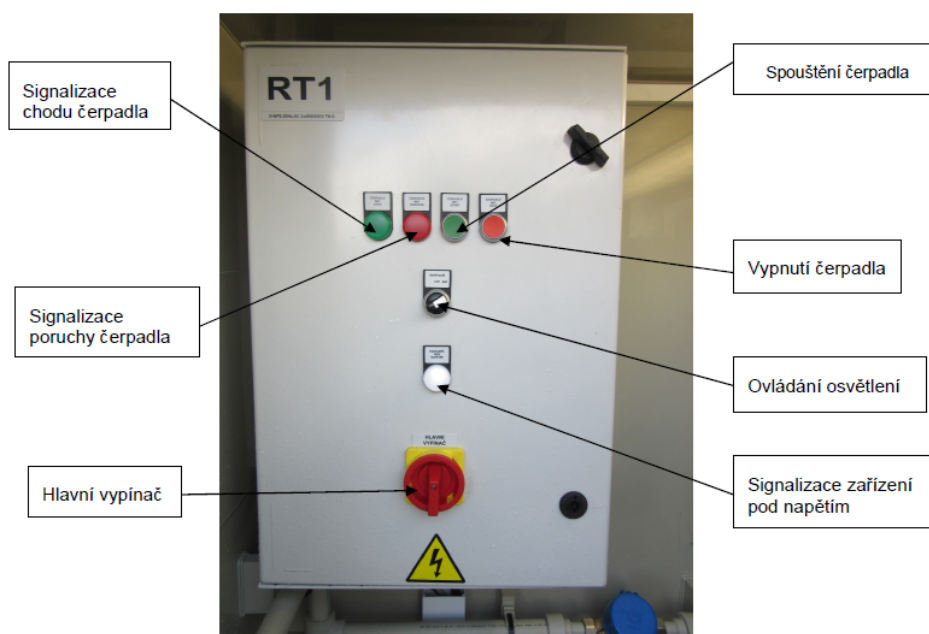

- Otevřete odsávací skříň;
- hadici s koncovkou KAMLOK, připojte k vozidlu na určeném místě;
- otevřete kulový ventil na odsávací hadici;
- zapněte čerpadlo;
- jakmile je patrné, že obsah fekální nádrže již neproudí, vypněte čerpadlo;
- uzavřete kulový ventil na odsávací hadici;
- odpojte hadici od vozidla a vraťte ji do odsávací skříně;
- uzavřete a uzamkněte odsávací skříň.

10. Plnění ŽKV pitnou vodou

- Otevřete odsávací skříň;
- hadici s plnicí koncovkou připojte k určenému místu vozidla;
- otevřete ventil pro plnění vodou v odsávací skříně;
- po naplnění nádrže uzavřete ventil;
- odpojte hadici od vozidla;
- vraťte hadici zpět do skříně;
- uzavřete a uzamkněte odsávací skříň.

11. Bezpečnost a hygiena při práci

Pracovníci zabezpečující obsluhu odsávacího stojanu, uvedeni v bodu č. 2 této přílohy, jsou povinni dodržovat základní pravidla bezpečnosti a hygieny práce, předpisy pro práci na elektrických zařízeních, a další předpisy týkající se BOZP.

Pracovníci obsluhy nesmějí vykonávat údržbu, opravy ani jiné zásahy na zařízení. Zásah do elektrického zařízení (opravu) smí vykonávat jen osoby, které splňují předepsanou elektrotechnickou kvalifikaci.

Pracovníci musí při práci používat přidělené OOPP. V prostoru odsávací stanice a jejím bezprostředním okolí je přísný zákaz kouření a konzumace potravin.

Provozní řád
Vlečka
ČD, a. s. – Šumperk

PŘÍLOHA č. 05

**Popis obsluhy kloubové
točny**

1. Popis zařízení



Točna, je technické zařízení, které zajišťuje otáčení železničních kolejových vozidel, především lokomotiv. Jedná se o kloubovou točnu se středovým uložením a kolejovým mostem, který je uprostřed rozdělen na dvě ramena.

Obě tato ramena spočívají uprostřed na kloubu a na okrajích na kolech pojezdějících po kruhové kolejnici. Předělením mostu je možné odlehčit jeho konstrukci. Nájezdem na menší část mostu, který je navíc podpírán na více místech, vznikají celkově menší rázy a tím je zvýšena životnost točny. Před příjezdem lokomotivy je točna natočena do požadovaného směru a zajištěna vysunutím závorovacího jazyka.

Točnu lze přepnout na ruční pohon včetně ručního závorování, kdy je například při výpadku elektrické energie zajištěn provoz točny.

2. Technické parametry

- délka: 23,5 m;
- nosnost: 120 t;
- pohon: elektrický + ruční;
- rok uvedení do provozu: 1967;
- maximální rychlost při najíždění: 3 km/h.

Točnu smí obsluhovat pouze zaměstnanec, který byl proškolen dle osnovy BOZP č. 18 pro obsluhu strojního posunovacího zařízení, vrátků, točny, přesuvny. Seznam zaměstnanců s platným školením je uložen na personálním oddělení a u Vedoucího strojní stanice.

Veškeré postupy uvedené v tomto návodu k obsluze nesmí být v žádném případě v rozporu s platnou legislativou a předpisy platnými v organizaci. Je-li v tomto návodu uveden určitý postup tak, že je v rozporu s platnou legislativou nebo předpisy, je těmto předpisům vždy podřízen.

3. Schématické uspořádání

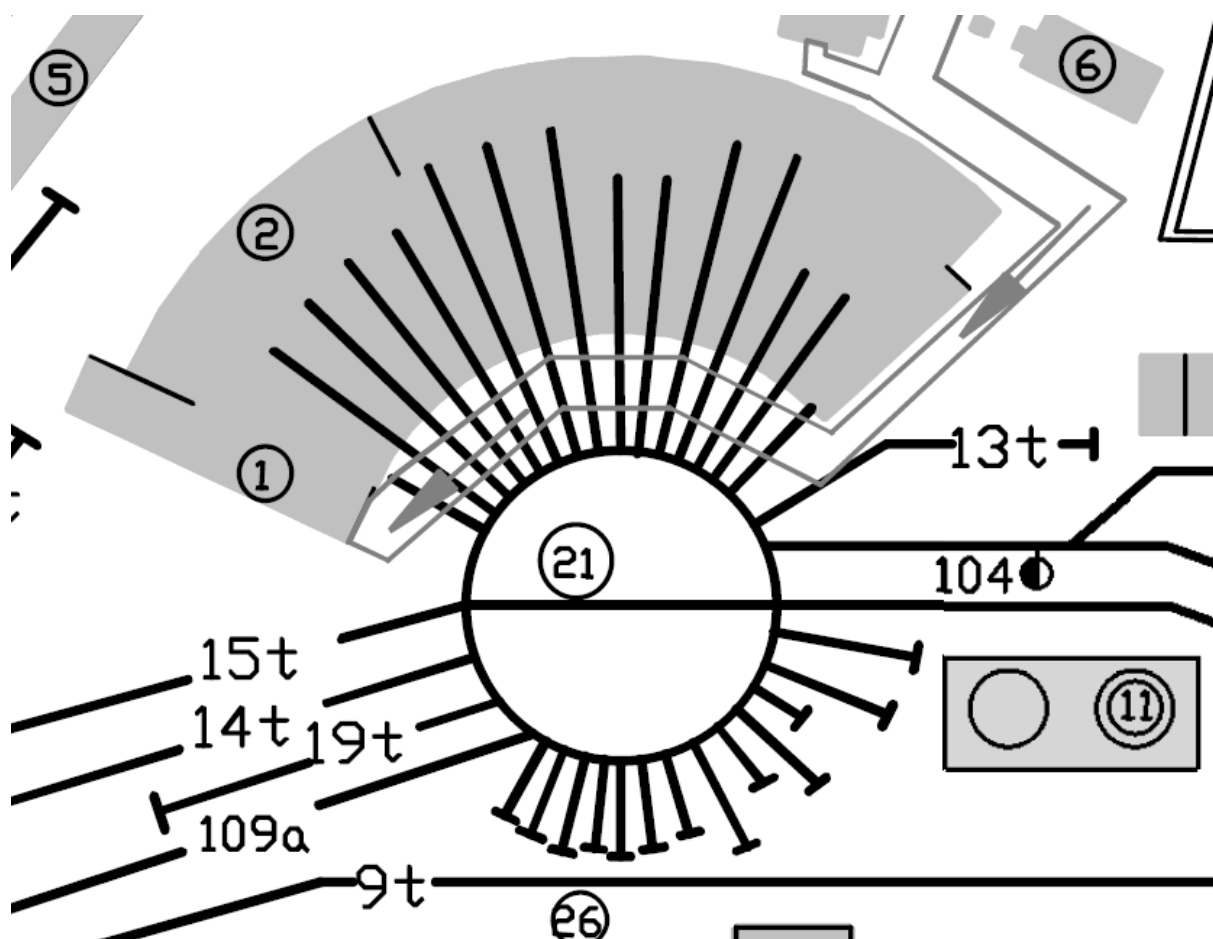

4. Obsluha točny

Obsluha točny probíhá elektricky, z krytého a vytápěného stanoviště obsluhy.

Před najetím vozidla na točnu, má obsluha povinnost zkontrolovat správné postavení točny vzhledem ke koleji, ze které bude vozidlo najíždět, řádné vysunutí závorovacího jazyka a správnou polohu světelného návěstění.

5. Ovládací panel točny



Signalizace polohy závorování:



Informuje obsluhu o poloze závorování, resp. točny vůči koleji. Závorování je možné pouze v případě, že svítí kontrolka SPRÁVNÁ POLOHA – v tuto chvíli je možné točnu zazávorovat. Vzhledem k umístění snímačů pouze na jedné polovině paprsků, nemusí být na odvrácené straně točny indikace v činnosti – svítí pouze jedna strana.

Závorování:



Závorování je řešeno hydraulicky, pomocí čerpadla. Při správné poloze koleje je umožněno obsluze krátkým stiskem tlačítka ZAZÁVOROVAT její zázavorování. Krátkým stiskem tlačítka ODZÁVOROVAT, dojde k odzavorování točny. Rozsvícením signalizace nad tlačítka, je rovněž ovládáno světelné návěstidlo točny na obou stranách – POSUN DOVOLEN/ZAKÁZÁN.

Pojezd:



Výběrem rychlosti pojezdu PLNÁ/MIKRO volí obsluha rychlost pojezdu točny. MIKROPOJEZD je určen k přesnému nastavení polohy vůči koleji. Není dovoleno dlouhodobé použití MIKRO pojezdu, z důvodu nedostatečného chlazení motorů pohonu. S točnou není dovoleno otáčet vícekrát kolem celé osy, vždy maximálně dvakrát, z důvodu přehřátí a poškození měničových skříní. Při nutnosti více otáčení kolem osy, je třeba krátkodobým stáním dochladiť měničové skříně.

Ovládání silových obvodů:



Zapnutí ovládacího pultu se provádí ovladačem SILOVÉ OBVODY, a je signalizováno rozsvícením kontrolky SILOVÉ OBVODY ZAPNUTY. Po zhruba pěti minutách nečinnosti obsluhy, dojde ke zvukové signalizaci, a pokud obsluha nepotvrdí svou přítomnost stiskem tlačítka PŘÍTOMNOST OBSLUHY, dojde automaticky k jejich vypnutí. Jejich opětovné zapnutí je možné opětovným sepnutím klíče SILOVÉ OBVODY.

V případě nebezpečí může obsluha použít nouzové tlačítko STOP, čímž dojde k okamžitému zastavení točny. Tlačítko STOP je umístěno i na opačném konci točny, u pák ručního ovládání.



Osvětlení závory, vytápění kabiny, poruchy:



V případě snížené viditelnosti je možné zapnout osvětlení závorovacího jazyka. Dále je možné zapnout osvětlení kabiny – stropní svítidlo umístěné nad panelem obsluhy. V případě signalizace PORUCHY, informuje obsluha udržujícího zaměstnance.

6. Postup ovládání točny

- Zapneme ovládání klíčem SILOVÉ OBVODY na ovládacím pultu.
- Obsluha provede překontrolování správného postavení točny, vzhledem k zamýšlenému posunu, její správné zazávorování, a poté udělí svolení k najetí na točnu.
- Po najetí vozidla na točnu tak, aby byla váha vozidla co nejlépe rozložena vzhledem k postavení točny, provede obsluha odzávorování krátkým stiskem tlačítka a sleduje sdělovač ODZÁVOROVÁNO, je zakázáno stání na pohyblivých nájezdnících.
- Obsluha zvolí rychlost pojezdu PLNÁ/MIKRO. Držením tlačítek směr VPŘED nebo VZAD uvedeme točnu do požadovaného směru otáčení.
- Je zakázáno měnit směr otáčení za pohybu, případně brzdit točnu zpětným chodem – toto je elektricky blokováno.
- Točnu natočíme do požadované polohy.
- Po přesném natočení točny a ověření signlaizace SPRÁVNÁ POLOHA alespoň na jedné straně mostu, provedeme tlačítkem ZAZÁVOROVÁNÍ točny, správné vyjetí závory ověříme na ovládacím pultu rozsvícením kontrolky ZAZÁVOROVÁNO.
- Rozsvícením kontrolky ZAZÁVOROVÁNO dojde automaticky k rozsvícení návěsti „POSUN DOVOLEN“ na obou venkovních návěstidlech a opačně.
- Udělíme svolení obsluze vozidla k opuštění točny.
- Po ukončení manipulace vrátíme točnu do základní polohy.
- Vypnout ovladač SILOVÉ OBVODY.

7. Přepnutí ovládání točny na ruční pohon

Je přísně zakázáno otáčet s točnou vícekrát než jednou dokola. Dochází k přehřátí měničových skříní a v krajním případě může dojít k jejich poškození.

Ruční pohon točny umožňuje při poruše pohonu nebo výpadku elektrického proudu závorování točny a manipulaci s ní za pomoci mechanických převodů a ruční hydraulické pumpy. K ovládání točny jsou potřeba nejméně dvě osoby.

Zapnutí ručního pohonu:



Vytažením kolíčku uvolníme aretaci páky, jejímž otočením zasuneme zubovou spojku, čímž dojde k připojení ruční kliky.

Ruční ovládání závorování:

Závorování je možné ovládat ruční pumpou z kabiny obsluhy, po zasunutí páky.



Nastavením páčky směru průtoku oleje je možné volit mezi závorováním a odzávorováním.

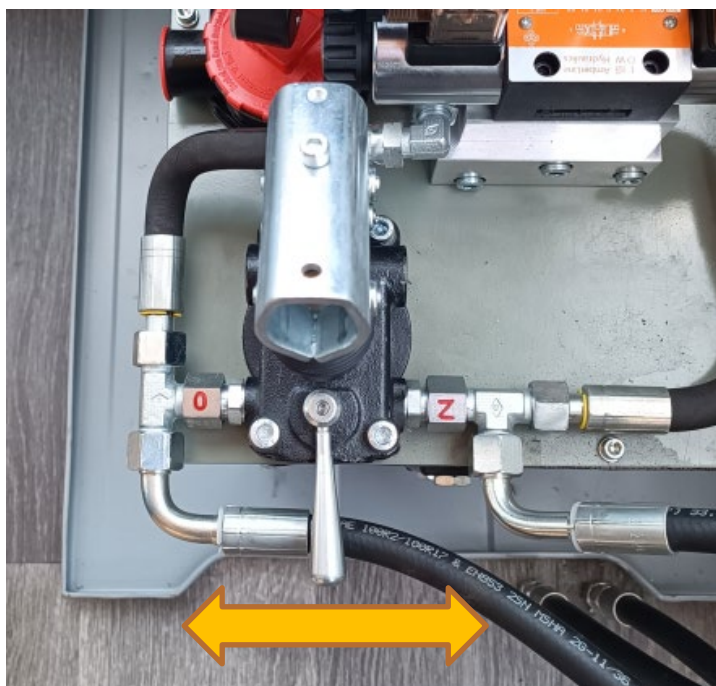

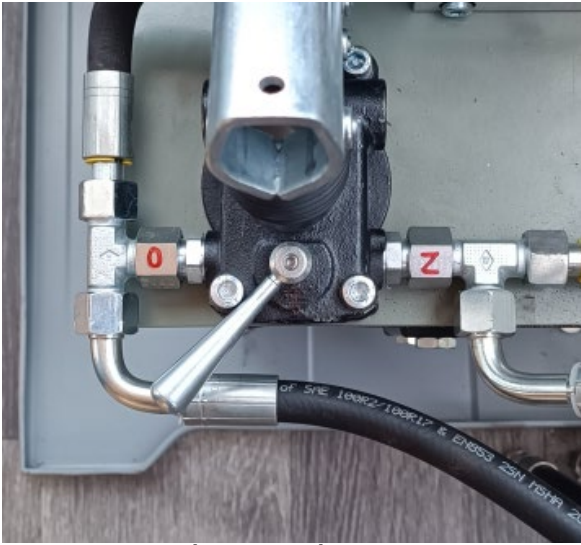

ODZÁVOROVÁNO

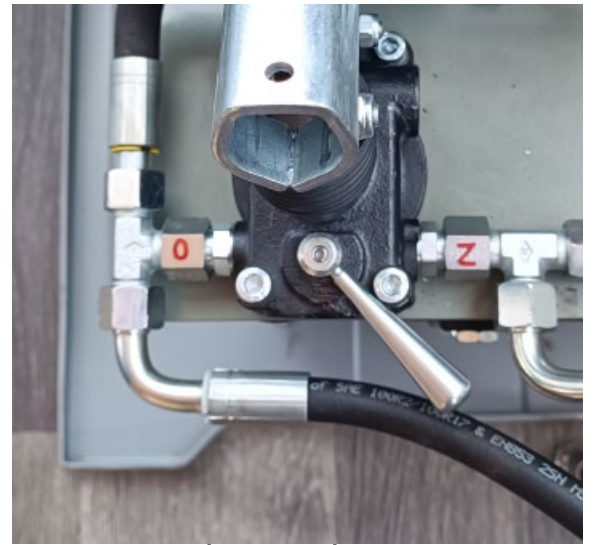

ZAZÁVOROVÁNO

1. Nyní je možné provést manipulaci s točnou za pomoci ručních klik.
2. Jakmile začne pumpa klást odpor, je závorovací jazyk v koncové poloze.
3. Otáčení točnou vyžaduje poměrně mnoho fyzické síly, je proto vhodné jej provádět nejméně ve třech osobách.

Při opětovném zapnutí elektrického proudu je náhodné roztočení klik blokováno.

Provozní řád
Vlečka
ČD, a. s. – Šumperk

PŘÍLOHA č. 06

Provozní řád nocležen

Provozní řád nocležen

V SS Šumperk, je zřízeno celkem devět nocležen. Osm nocležen se nachází ve druhém patře Sociální budovy č. 2, jedna nocležna se nachází ve druhém patře administrativní budovy. Pokoje v Sociální budově, jsou realizovány jako čtyři jednolůžkové a čtyři dvoulůžkové. Pokoj v Administrativní budově je realizován jako jednolůžkový. Celkem je k dispozici třináct lůžek.

Nocležny umístěné v Sociální budově č. 2 slouží k odpočinku strojvedoucích a zaměstnanců pomocného provozu mezi směnami, případně k odpočinku před nebo po směně. Nocležna umístěná v Administrativní budově slouží k odpočinku zaměstnanců RP ZAP Olomouc v době přerušení směny.

Umývárny, sprchy a toalety, jsou umístěny v prvním patře Sociální budovy č. 2. Umývárny, sprchy a toalety v administrativní budově jsou umístěny ve druhém patře, naproti nocležně vlakových čt.

Nocležny jsou obsazovány dle aktuálních požadavků vyplývajících z ustanovení JŘ, případně dle požadavků jiných OJ.

Každý zaměstnanec, který využívá prostory nocležen, je povinen na nocležnách zachovávat klid, udržovat pořádek, dodržovat zákaz kouření, používat pouze elektrické spotřebiče, které jsou umístěny na pokojích, případně související s přímým výkonem služby (nabíjení tabletů, služebních telefonů apod.). Dále platí přísný zákaz konzumace alkoholu a jiných návykových látek, zaměstnanec nesmí umožnit pobyt cizích osob na pokojích, nesmí ulehat do postele ve znečištěném oděvu, znečišťovat pracovními pomůckami podlahu, stěny a další vybavení nocležen.

Úklid na nocležnách a praní prádla zajišťuje externí subjekt na základě sjednané smlouvy.

Klíče od nocležen jsou uloženy na pracovišti strojmistra SS Šumperk, který vede knihu ubytovaných a rozhoduje o obsazení nocležen dle ustanovení aktuálně platné PKS ČD, a.s. Za provoz a pořádek na nocležnách odpovídá strojministr ve směně, který rovněž řeší operativní problémy.

Každý klíč od nocležny je opatřen číselným štítkem a dvěma klíči pro vstup do Sociální budovy č. 2, a na nocležnu.

Nocleh zaměstnanců jiných OJ a OS je možný na základě předchozí objednávky u Vedoucího SS Šumperk. Nocleh externích subjektů je možný na základě předchozí objednávky u vedoucího SS Šumperk, a zpoplatněn dle aktuálního ceníku.

Místnost pro dělenou směnu:

Místnost pro dělenou směnu je umístěna ve druhém patře Sociální budovy č. 2, klíče od místnosti jsou uloženy u strojmistra SS Šumperk. Místnost je vybavena v souladu s platnou PKS, a určena pouze k čerpání odpočinku při dělené směně zaměstnanců provozu. WC je umístěno ve druhém patře, naproti místnosti pro dělenou směnu.

Důležitá telefonní čísla:

Policie	158
Hasiči	150
Záchranná Služba	155
Strojministr SS Šumperk	725 880 980

Za kontrolu dodržování pořádku a Provozního řádu nocležení odpovídá Strojministr ve směně. Kontrolou nocležení však může pověřit i jiného zaměstnance, který má znalost Provozního řádu nocležení.

V případě zjištění havarijního stavu některého technického zařízení nocležení, případně místnosti pro dělenou směnu, kontaktuje zaměstnanec Strojmistra SS Šumperk a závadu ohlásí.