

Provozní řád

Vlečka

ČD, a. s. – Lipová Lázně



Účinnost od:	01. 03. 2024
č. jednací:	0036/24-O18
Změna č.:	---
Č. jednací změny:	---

Zpracovatel Provozního řádu:

Bc. Michaela Tonner, systémový specialista, Oddělení průřezových činností OŘOD Východ

OBSAH

Záznam o změnách.....	4
Seznam příloh	4
Rozsah znalostí.....	4
Seznam použitých značek a zkratk	5
1. Kontaktní údaje pracoviště.....	6
2. Ohlašovací pracoviště pro nahlášení poruch, havárií, nehod a incidentů při provozování dráhy a drážní dopravy.....	6
3. Charakteristika pracoviště.....	6
4. Obvody pracoviště	6
5. Přístupové cesty.....	6
6. Rychlost ŽKV v obvodu pracoviště	6
7. Zaměstnanci v dopravní službě a jejich stanoviště	7
8. Platnosti provozních předpisů v obvodu pracoviště	7
9. Upřesnění technologických postupů pro dopravce ČD	7
10. Upřesnění technologických postupů pro ostatní dopravce.....	7
11. Platnost dokumentů a předpisů na styku drah	7
12. Organizace a evidence jízd na styku drah.....	8
13. Zajišťování hnacích a tažených vozidel proti ujetí při posunu s posunovou četou	8
14. Zajišťování hnacích a tažených vozidel proti ujetí při posunu bez posunové čety	8
15. Způsob zajištění vozidel proti ujetí	8
16. Kolejiště pracoviště.....	8
17. Seznam oblouků s poloměrem menším než 190 m	9
18. Seznam kolejí	9
19. Obsluha osvětlení kolejiště	9
20. Seznam výhybek, výkolejek a kolejových zábran.....	9
21. Zabezpečovací zařízení v obvodu pracoviště	9
22. Zabezpečovací zařízení na styku drah.....	10
23. Porucha zabezpečovací zařízení na styku drah.....	10
24. Seznam hlavních návěstidel, předvěstí, návěstidel platných pro posun a návěstidel pro zkoušku brzdy apod.	10
25. Zařízení pro manipulaci s ŽKV	10
26. Přejezdy a přechody.....	10
27. Křížení dráhy a dopravních ploch.....	11
28. Zařízení pro čištění kolejových vozidel.....	11

29.	Uložení klíčů od ŽKV	11
30.	Pískovna a zbrojení pískem	11
31.	Rozvod vody pro zbrojení ŽKV	11
32.	Rozvod tlakového vzduchu.....	11
33.	Tankovací stanice.....	11
34.	Vyprazdňování retenčních nádrží WC kolejových vozidel.....	11
35.	Stanoviště pro ukládání zarážek, klínů apod.....	11
36.	Stojany el. energie pro připojení ŽKV	11
37.	Zkušební smyčka VZ	12
38.	Hlavní uzávěry vody a plynu.....	12
39.	Plánování údržby vozidel.....	12
40.	Vyřazování ŽKV z provozu do údržby	12
41.	Návrat ŽKV do provozu po údržbě	12

Záznam o změnách

Číslo změny	Týká se ustanovení článku, přílohy	Platnost od	Schváleno č.j.	Zpracoval

Seznam příloh

Příloha	Název přílohy
Příloha č. 1	Plán obvodu pracoviště
Příloha č. 2	Ohlašování MU
Příloha č. 3	Provozní řád radiostanic
Příloha č. 4	Provozní řád nocležen
Příloha č. 5	Popis obsluhy kloubové točny

Rozsah znalostí

Pracovní zařazení	Znalost provozního řádu (PŘ)
Strojmistr, Vedoucí strojní stanice, zaměstnanci určení Manažerem RPP Olomouc	Úplná
Strojvedoucí, strojvedoucí-instruktor	Úplná články č. 1 až 9, 11 až 16, 18, 19, 22 až 25, 29 až 31, 33, 35, 36 a 38.
Zaměstnanci jiných OJ příp. externích subjektů, pracujících nebo užívajících prostory pracoviště	Úplná články č. 2 až 8, 10 až 16, 18, 19, 22 až 25, 29 až 31, 33, 35, 36 a 38.

Seznam použitých značek a zkratek

OCÚ	Oblastní centrum údržby
OŘOD	Oblastní ředitelství osobní dopravy
PKS	Podniková kolektivní smlouva
PŘ	Provozní řád
SÚ	středisko údržby
SS	strojní stanice
SLČ	Středisko lokomotivních čet
SŽ (SŽDC)	Správa železnic, státní organizace
VOS	Všeobecná operativní síť
VZ	Vlakový zabezpečovač
ŽKV	Železniční kolejové vozidlo
ŽST	Železniční stanice

1. Kontaktní údaje pracoviště

Adresa pracoviště:

Pracoviště ČD, a. s. – Středisko lokomotivních čet Lipová Lázně, se nachází na adrese Lipová Lázně 331, Lipová Lázně – 790 61.

Nástupní místnost strojvedoucích se nachází v sociální budově.

Zpracovatel provozního řádu:

Jméno a příjmení	Pracovní zařazení	Kontakt
Bc. Michaela Tonner	Systémový specialista, OŘOD Východ, oddělení průřezových činností	T: 720 938 883 E: tonner@zap.cd.cz

2. Ohlašovací pracoviště pro nahlášení poruch, havárií, nehod a incidentů při provozování dráhy a drážní dopravy

Pracoviště stroj mistrů SS Šumperk, tel.: 972 747 475, 725 880 980

3. Charakteristika pracoviště

Pracoviště:

- spadá do kategorie železničních drah: vlečka;
- Vlečka je zaústěna do celostátní dráhy Mikulovice - Hanušovice v ŽST Lipová Lázně dvojím napojením, a to koncovým stykem výhybky č. 7 v km 31,177 a koncovým stykem výhybky č. 2 v km 31,385. Ukončena je zaráždlem kusé koleje č. 10 v km 31,274 dále v místě paprsků 1-11 vyúsťující z točny v km 31,330.
- Celková stavební délka vlečky je 651 m.

4. Obvody pracoviště

Obvod pro kolejiště vlečky OCÚ, pracoviště Lipová Lázně, je vymezen návěstidly Hranice provozovatele dráhy u výhybek č. 7 a č. 2, v ŽST Lipová Lázně.

5. Přístupové cesty

Přístupové cesty na pracoviště jsou stanoveny:

- pro pěší:
 - z prostoru před nádražní budovou dále směrem na Jeseník kolem překladiště na konec silniční úpravy a po přejezdu chráněném výstražným křížem přes dopravní koleje ve směru Jeseník a Javorník ve Slezsku k budově SLČ.
- pro silniční vozidla:
 - příjezd pro služební silniční vozidla a pro silniční vozidla externích dodavatelů na pracoviště je možný z prostorů před nádražní budovou, dále ve směru na Jeseník kolem překladiště na konec silniční úpravy a po přejezdu chráněným výstražným křížem přes dopravní koleje ve směru Jeseník a Javorník ve Slezsku k budově SLČ.

6. Rychlost ŽKV v obvodu pracoviště

Max. dovolená rychlost v celém obvodu pracoviště je 5 km/hod, s těmito výjimkami:

- v obvodu tankovací stanice je maximální rychlost 3 km/hod;
- při najíždění a sjíždění z točny je maximální rychlost 3 km/hod.

7. Zaměstnanci v dopravní službě a jejich stanoviště

Neobsazeno.

8. Platnosti provozních předpisů v obvodu pracoviště

Pro dopravce ČD platí ustanovení provozních předpisů:

SŽ D1 ČÁST PRVNÍ, SŽDC (ČD) Z1, SŽDC (ČD) Z11, ČD Op 16, ČD D 17, ČD M 32, ČD O 2, Dokument k postupu při ohlašování a šetření mimořádných událostí, závažných a smrtelných pracovních úrazů ČD, a.s., ČD D 2, ČD V 15/I, ČD V 2, ČD V 62, ČD V 8/I, ČD V 25.

Pro ostatní dopravce platí ustanovení provozních předpisů:

SŽ D1 ČÁST PRVNÍ, SŽDC (ČD) Z1, SŽDC (ČD) Z11, ČD Op 16, ČD D 17, ČD M 32, ČD O 2, Dokument k postupu při ohlašování a šetření mimořádných událostí, závažných a smrtelných pracovních úrazů ČD, a.s. a dotčené předpisy dopravce.

9. Upřesnění technologických postupů pro dopravce ČD

Posun v obvodu pracoviště je prováděn dle ustanovení předpisu SŽ D1 ČÁST PRVNÍ.

Posun samostatně jedoucích hnacích vozidel v obvodu pracoviště, je vždy prováděn jako posun bez posunové čety dle ustanovení předpisu SŽ D1 ČÁST PRVNÍ.

Svolení k posunu v obvodu pracoviště se neuděluje, za organizaci posunu v obvodu pracoviště je zodpovědný zaměstnanec řídící posun.

V obvodu pracoviště není dovoleno posunovat s vozidly, která nejsou přivěšena k hnacímu vozidlu!

V obvodu pracoviště je zakázán posun odrazem!

10. Upřesnění technologických postupů pro ostatní dopravce

Posun v obvodu pracoviště je prováděn dle ustanovení předpisu SŽ D1 ČÁST PRVNÍ.

Svolení k posunu v obvodu pracoviště se neuděluje, za organizaci posunu v obvodu pracoviště je zodpovědný zaměstnanec řídící posun.

V obvodu pracoviště není dovoleno posunovat s vozidly, která nejsou přivěšena k hnacímu vozidlu!

V obvodu pracoviště je zakázán posun odrazem!

11. Platnost dokumentů a předpisů na styku drah

V místě styku drah platí:

- Přípojový provozní řád pro dráhu – vlečku ČD a. s. – Lipová Lázně;
- Dokumenty a předpisy uvedené v PŘ pro dráhu – vlečku ČD a. s. – Lipová Lázně;
- Dokumenty a předpisy uvedené v čl. 8 tohoto PŘ.

12. Organizace a evidence jízd na styku drah

Svolení k jízdě z i do obvodu pracoviště se sjednává s:

- Výpravčím ŽST Lipová Lázně, telefon: 972 745 125, 601 367 330, simplexní kanál č. 12 - VOS

Evidenci jízd vozidel cizích dopravců na vlečku zajišťuje:

- Strojmistř SS Šumperk – telefon: 972 747 475, 725 880 980.

Strojvedoucí hnacího vozidla dopravce ČD a.s., sjedná vjezd na vlečku s výpravčím ŽST Lipová Lázně. V případě vjezdu vozidla cizího dopravce, sjedná strojvedoucí cizího dopravce vjezd vozidla na vlečku nejdříve se Strojmistřem SS Šumperk, který vjezd povolí, případně zamítne, a tuto informaci sdělí výpravčímu ŽST Lipová Lázně, na základě tohoto pokynu je možné povolit vjezd vozidla cizího dopravce na vlečku. Při jízdě z vlečky do stanice se na hranicích vlečky ohlásí strojvedoucí výpravčímu ŽST Lipová Lázně a sjedná posun.

13. Zajišťování hnacích a tažených vozidel proti ujetí při posunu s posunovou četou

Pro dopravce ČD:

Tažená vozidla zajišťuje: vedoucí posunové čety, příp. jím určený zaměstnanec.

Hnací vozidla zajišťuje: strojvedoucí.

Pro ostatní dopravce:

Hnací a tažená vozidla zajišťuje: určený zaměstnanec dopravce.

14. Zajišťování hnacích a tažených vozidel proti ujetí při posunu bez posunové čety

Pro dopravce ČD:

Tažená vozidla zajišťuje: strojvedoucí.

Hnací vozidla zajišťuje: strojvedoucí.

Pro ostatní dopravce:

Hnací a tažená vozidla zajišťuje: určený zaměstnanec dopravce.

15. Způsob zajištění vozidel proti ujetí

Hnací vozidla se zajistí proti ujetí podložním dvěma klíny z obou stran kola a utažením jedné upotřebitelné zajišťovací brzdy. Toto ustanovení platí i pro vozidla vystrojená střadačovou brzdou.

Tažená vozidla se zajistí proti ujetí dle předpisu SŽ D1 ČÁST PRVNÍ.

16. Kolejiště pracoviště

Kolejiště není elektrifikováno.

Plán kolejíště se nachází v příloze č. 1 tohoto PŘ.

Třída přechodnosti kolejíště je: **C2**. Tato hodnota je platná pro celý obvod kolejíště. .

17. Seznam oblouků s poloměrem menším než 190 m

Neobsazeno.

18. Seznam kolejí

Č.	Délka	Určení	Spád Směr	Prohlížecí jáma / Lávka / Boční kanály (délka)	Poznámky
6a	50 m	Vjezdová	4 ‰ k ŽST Ramzová	NE/NE/NE	
8a	125 m	Kusá Manipulační	8 ‰ k ŽST Ramzová	NE/NE/NE	
8b	125 m	Kusá Manipulační	7 ‰ K ŽST Ramzová	NE/NE/NE	
8t	146 m	Vjezdová Tankovací	4 ‰ oba směry	NE/NE/NE	
10t	22 m	Kusá	3,5 ‰ směr točna	NE/NE/NE	
1a	15 m	Kusá	3,5 ‰ směr točna	NE/NE/NE	
1	37 m	Kusá	3,5 ‰ směr točna	ANO (15m)/NE/NE	Kruhová hala
2	37 m	Kusá	3,5 ‰ směr točna	ANO (15m)/NE/NE	Kruhová hala
3	37 m	Kusá	3,5 ‰ směr točna	ANO (15m)/NE/NE	Kruhová hala
4	40 m	Kusá	3,5 ‰ směr točna	ANO (17m)/NE/NE	Kruhová hala
5	40 m	Kusá	3,5 ‰ směr točna	ANO (17m)/NE/NE	Kruhová hala

19. Obsluha osvětlení kolejíště

Obsluhu provádí: Obsluha je automatická, soumrakovým spínačem.

Umístění vypínače: Hlavní vypínač osvětlení je umístěn v rozvaděči osvětlení v denní místnosti strojvedoucích, zde je možné provést i přepnutí z automatického do ručního režimu.

20. Seznam výhybek, výkolejek a kolejových zábran

Neobsazeno.

21. Zabezpečovací zařízení v obvodu pracoviště

Neobsazeno.

22. Zabezpečovací zařízení na styku drah

Na styku drah:

- výhybka č. 2 ručně stavěná s výměnovým zámkem,
- výhybka č. 7 ručně stavěná s výměnovým zámkem,
- hlavní klíče od výhybek č. 2 a č. 7 jsou uschovány u výpravčího v dopravní kanceláři.

23. Porucha zabezpečovací zařízení na styku drah

Porucha se oznámí:

- Výpravčímu ŽST Lipová Lázně – tel.: 972 745 125, 601 367 330
- na pracoviště strojníka SS Šumperk – telefon: 972 747 475, 725 880 980

24. Seznam hlavních návěstidel, předvěstí, návěstidel platných pro posun a návěstidel pro zkoušku brzdy apod.

Číslo koleje	Umístění	Návěst
1	Vrata kruhové haly	Nepřenosná návěst posun zakázán
2	Vrata kruhové haly	Nepřenosná návěst posun zakázán
3	Vrata kruhové haly	Nepřenosná návěst posun zakázán
4	Vrata kruhové haly	Nepřenosná návěst posun zakázán
5	Vrata kruhové haly	Nepřenosná návěst posun zakázán
1a	Zarážedlo kusé koleje	Nepřenosná návěst posun zakázán
6a	Zarážedlo kusé koleje	Nepřenosná návěst posun zakázán
8b	Zarážedlo kusé koleje	Nepřenosná návěst posun zakázán
8a	Zarážedlo kusé koleje	Nepřenosná návěst posun zakázán
10t	Zarážedlo kusé koleje	Nepřenosná návěst posun zakázán
Kloubová točna	Hranice kloubové točny	Světelné seřaďovací návěstidlo

25. Zařízení pro manipulaci s ŽKV

Druh zařízení/název	Umístění	kilometrická poloha	Způsob pohonu	Rozměry/parametry	obsluha
Kloubová točna	U kruhové haly	31,331	Elektrický	Délka 19 m Nosnost 120 t	Pracovník se školením BOZP pro obsluhu strojního posunovacího zařízení, točny nebo přesuvny, dle osnovy č. 18 pro školení BOZP – KNŘLZ.

26. Přejezdy a přechody

Neobsazeno

27. Křížení dráhy a dopravních ploch

V prostoru pracoviště jsou komunikace považovány za dopravní plochy. Křížení dráhy a dopravní plochy se nepovažují za železniční přejezdy. ŽKV mají na těchto kříženích vždy přednost! Vjezdová komunikace je opatřena příslušnou dopravní značkou a dodatkovou tabulkou.

28. Zařízení pro čištění kolejových vozidel

Neobsazeno.

29. Uložení klíčů od ŽKV

Klíče od odstavených ŽKV jsou uloženy na tabuli, v denní místnosti strojvedoucích.

Všechna ŽKV odstavená v obvodu pracoviště musí být v době, kdy se neužívají, zamknuta a zajištěna tak, aby byl zamezen vstup nepovolaným osobám.

30. Pískovna a zbrojení pískem

Zařízení pro zbrojení pískem:	U koleje č. 1
Obsluha:	Strojvedoucí

31. Rozvod vody pro zbrojení ŽKV

Zbrojení HV se provádí:	V kruhové hale u 1. koleje a u koleje č. 8a
Zbrojení ostatních ŽKV se provádí:	U koleje č. 8

32. Rozvod tlakového vzduchu

Neobsazeno.

33. Tankovací stanice

Umístění:	U koleje č. 8t
Obsluha:	Strojvedoucí, pracovník Zařízení služeb

34. Vyprazdňování retenčních nádrží WC kolejových vozidel

Neobsazeno.

35. Stanoviště pro ukládání zarážek, klínů apod.

Stanoviště uložení	Druh (zarážka/klín)	Počet stojanů	Počet ks	Označení zarážek	Odpovídá za vybavení/ údržbu
Kruhová hala	Zarážka	1	5	Dd 1 až Dd 5	Vedoucí SS Šumperk
Nástupní místnost	Klín	-	10	-	Vedoucí SS Šumperk

36. Stojany el. energie pro připojení ŽKV

Umístění:	U kolejí č. 1, 2, 3, 4, 5, 8a a 8b
------------------	------------------------------------

Obsluha:

Strojvedoucí

37. Zkušební smyčka VZ

Neobsazeno.

38. Hlavní uzávěry vody a plynu

Hlavní uzávěr vody je umístěn v suterénu budovy. Hlavní uzávěr plynu není zřízen.

39. Plánování údržby vozidel

Neobsazeno.

40. Vyřazování ŽKV z provozu do údržby

Neobsazeno.

41. Návrat ŽKV do provozu po údržbě

Neobsazeno.

Provozní řád
Vlečka
ČD, a. s. – Lipová Lázně

PŘÍLOHA č. 01

Plán obvodu pracoviště

Plán obvodu pracoviště Lipová Lázně

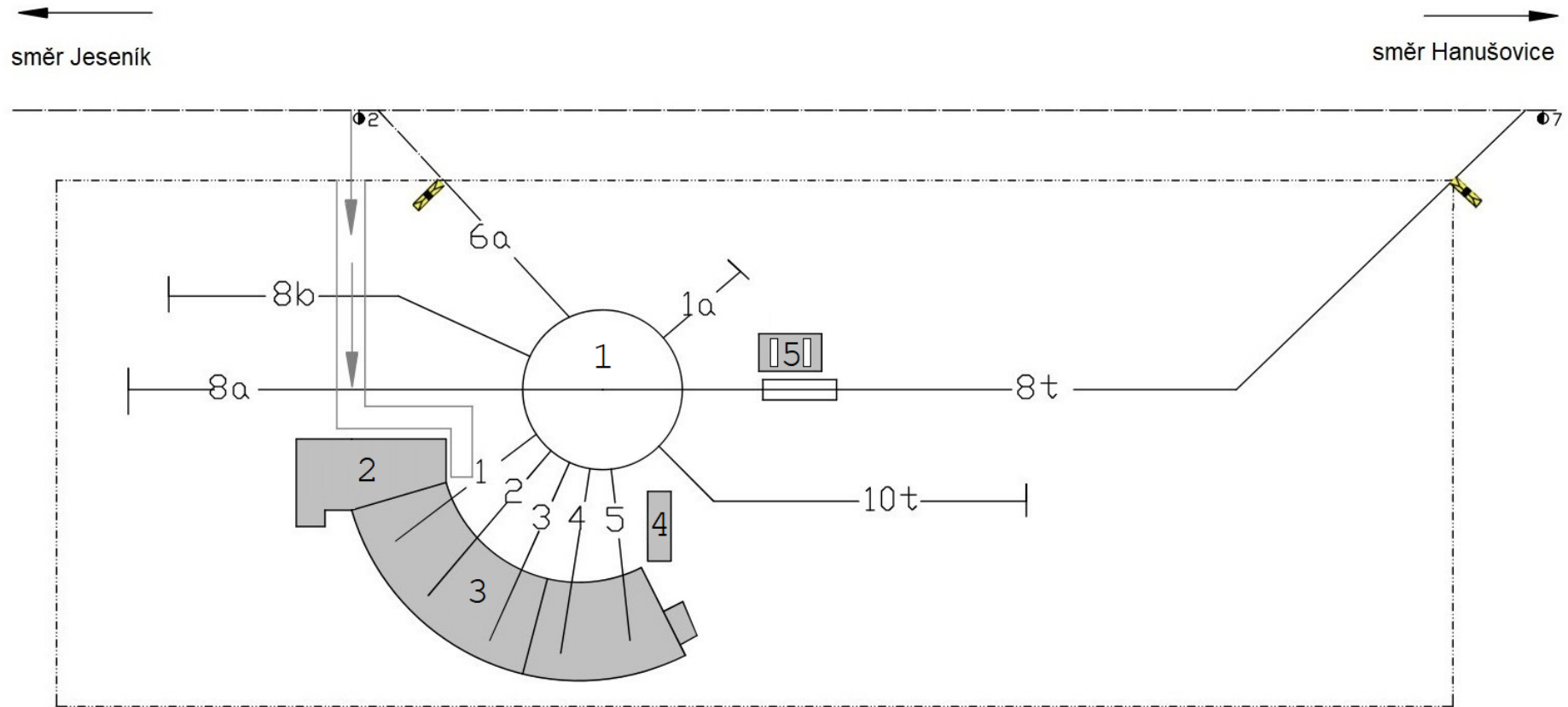

Legenda:

- 1) Točna;
- 2) Sociální budova;
- 3) Kruhová hala;
- 4) Objekt RSM - bývalé nocležny;
- 5) Tankovací stanice.

Přístupová komunikace	
Hranice depa	
Koleje depa	 1k
Koleje cizí	
Hraničník	

Provozní řád
Vlečka
ČD, a. s. – Lipová Lázně

PŘÍLOHA č. 02

Ohlašování MU

Ohlašování mimořádných událostí

Každý zaměstnanec nebo osoba ve smluvním vztahu k provozovateli dráhy nebo drážní dopravy, je povinen neprodleně ohlásit mimořádnou událost (dále též MU), kterou sám způsobil, které je účastníkem, kterou zjistil nebo se o ní věrohodným způsobem dozvěděl, na ohlašovací pracoviště dle ohlašovacího rozvrhu.

Pokud při MU dojde k újmě na zdraví, úmrtí, požáru, případně k jiné, životy a zdraví ohrožující události, je primárním úkonem ohlašujícího zaměstnance neprodlené ohlášení této skutečnosti do integrovaného záchranného systému – telefonní číslo:

112

Postup při ohlášení MU

Ohlášení MU se řídí předpisem ČD D17, ČD 1/D17 a následujícími zásadami a postupy.

Postup pro ohlášení MU je graficky znázorněn v příloze A.

Zaměstnanec je povinen ohlásit vznik MU (pokud mu to zdravotní stav dovolí):

1. na pracoviště regionálního dispečera ČD;
2. na pracoviště strojmistra.

Telefonní kontakt na dispečink osobní dopravy ČD pro ohlašování mimořádných událostí na pracovišti ČD, a. s. – Středisko lokomotivních čet Lipová-Lázně

Regionální dispečer Východ (Brno)	972 624 804
--	-------------

Výše uvedené telefonní číslo slouží pouze pro ohlašování mimořádných událostí!

Telefonní číslo na nehodovou pohotovost pro pracoviště RPP Olomouc

Nehodová pohotovost	
Olomouc	725 880 979

Ohlašovací pracoviště

Centrální ohlašovací pracoviště OŘOD Východ			
Olomouc	strojmistr	972 740 475	725 880 977
Ohlašovací pracoviště SS Šumperk			
Šumperk	strojmistr	972 747 475	725 880 980

Strojmistr, kterému byla ohlášena MU, musí hlášení neprodleně předat zaměstnanci centrálního ohlašovacího pracoviště!

Na každém ohlašovacím pracovišti musí být založen **Obal MU** s obsahem stanoveným předpisem ČD 17.

Důležitá telefonní čísla:

Zaměstnanec	Pevná linka	Mobilní telefon
IZS	0 112	112
Lékařská záchranná služba	0 155	155
Hasičská záchranná služba	0 150	150
Policie ČR	0 158	158
Ředitel OŘOD Východ	-	724 748 756
Náměstek ředitele OŘOD Východ	-	602 540 245
Ředitel OCÚ Východ	-	604 464 591
Manažer OCÚ Východ	-	606 745 331
Vedoucí SS Šumperk	-	725 064 038

PŘÍLOHA A

Ohlašovací rozvrh MU

na dráze ČD (např. vlečky, kolejiště RSM, kolejiště OCÚ)

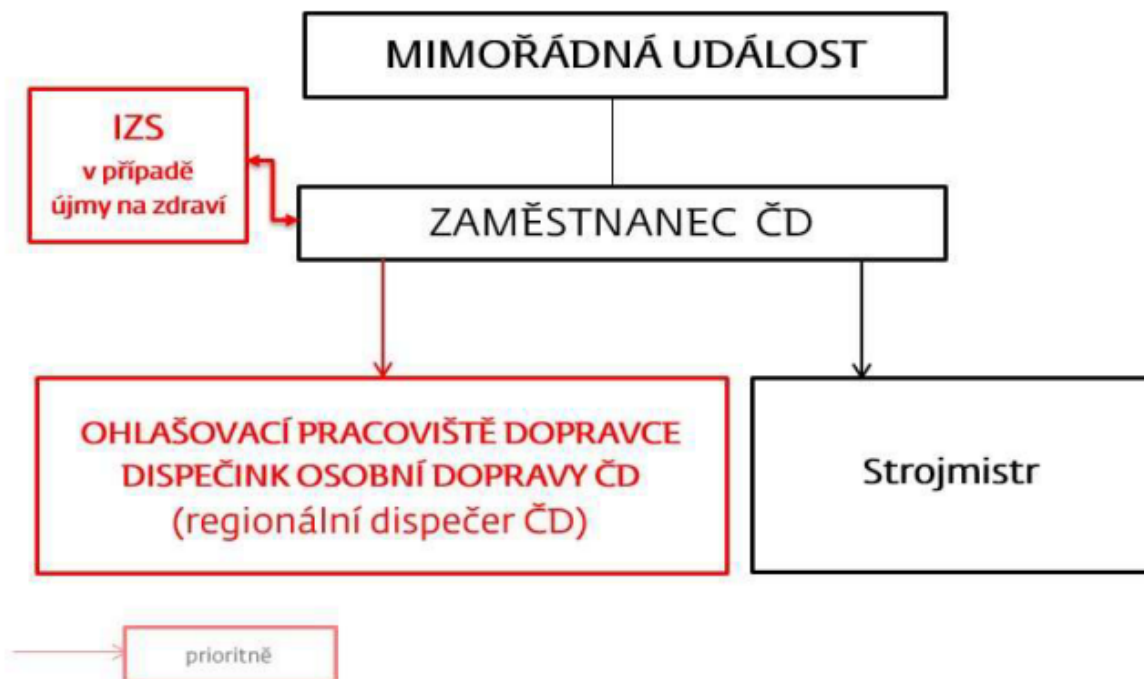

Svolávací rozvrh MU

na dráze ČD (např. vlečky, kolejistiště RSM, kolejistiště OCÚ)

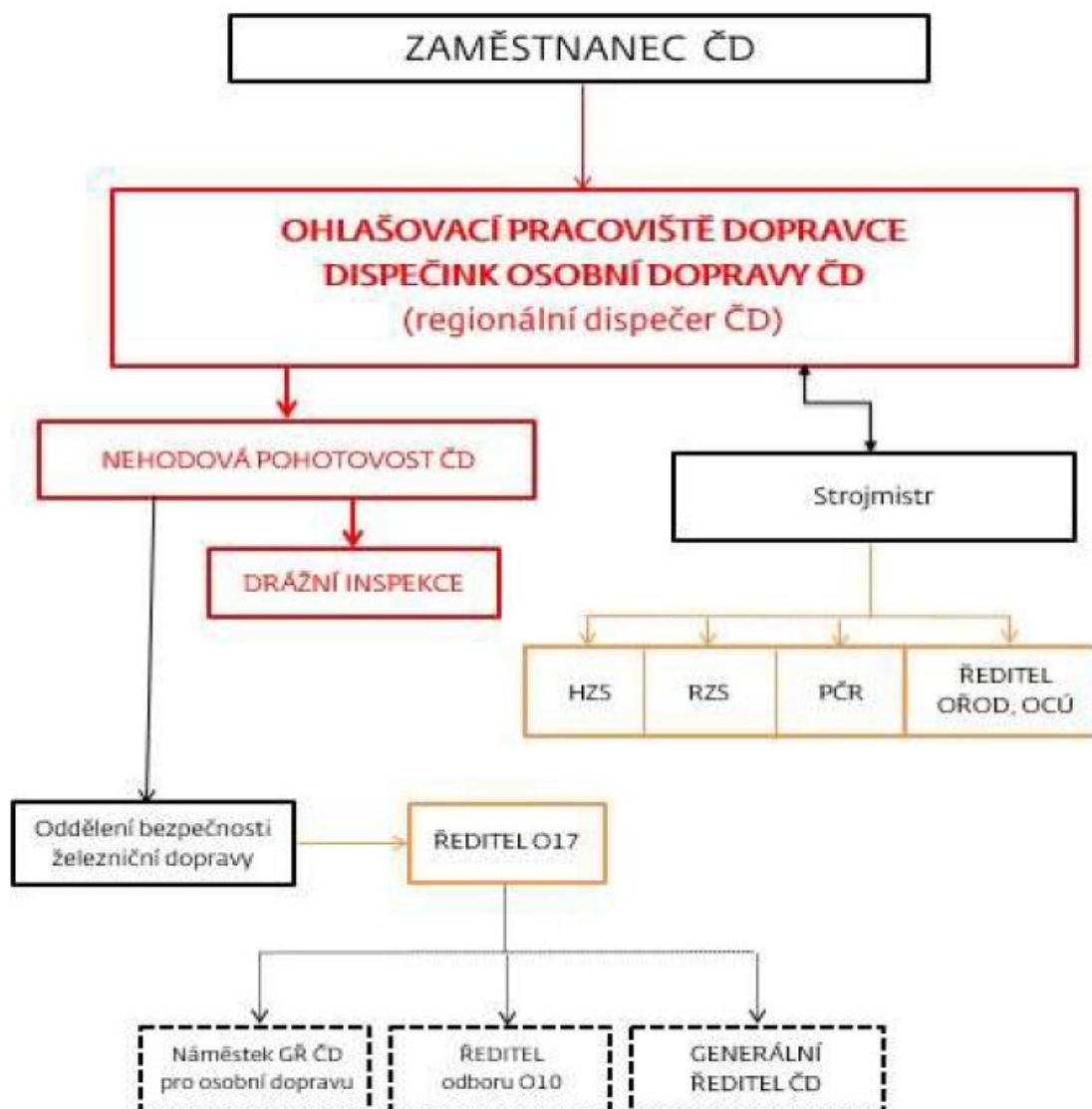

Provozní řád
Vlečka
ČD, a. s. – Lipová Lázně

PŘÍLOHA č. 03

Provozní řád radiostanic

1. Místní opatření z hlediska technologie práce pro radiovou síť VOS – ŽST Lipová Lázně

Použití sítě:

Řízení posunu v ŽST Lipová Lázně: spojení strojvedoucí – výpravčí.

Použitý kmitočet:

Název sítě:	Použitý kmitočet:	Číslo radiového kanálu:	Poznámka:
VOS	148,7125	12	

Rozdělení radiových stanic, volací značky:

Radiostanice:	Účastník radiové sítě:	Volací značka:
VR	Strojvedoucí	Z číslo vlaku
ZR	Výpravčí	ZOC 1161

Po prvním navázání spojení je možno místo volací značky používat mezi účastníky sítě, pracovní zařazení (funkci) a název dopravní (pracoviště).

Selektivní volba – výpravčí ŽST Lipová Lázně - ABA.

Řídící radiová stanice:

Vždy příslušný výpravčí – ZR.

Uložení přenosných radiových stanic a systém jejich předávky:

Neobsazeno.

Dobíjení a údržba napájecích zdrojů:

Na pracovišti zaměstnanců.

Uložení záložních radiových stanic:

1ks – Vedoucí posunu ŽST Jeseník

1ks – Vedoucí strojní stanice Šumperk

Technologická opatření:

Nastavení voliče na přenosné radiové stanici: kanál č. **6**

Nastavení na vozidlové radiové stanici: kanál **12** Simplex

Vzhledem ke statutu, použití a dosahu radiové sítě VOS (10W), je třeba, aby všichni uživatelé radiové sítě VOS respektovali pravidla vedení radiového provozu i radiovou kázeň a minimalizovali její využití jen na nejnnutnější služební komunikaci.

Provozní řád
Vlečka
ČD, a. s. – Lipová Lázně

PŘÍLOHA č. 04

Provozní řád nocležen

Provozní řád nocležen

V SLČ Lipová Lázně jsou zřízeny 4 nocležny, celkem 7 lůžek. Tři nocležny jsou realizovány jako dvoulůžkové pokoje a 1 nocležna je realizována jako jednolůžkový pokoj. Nocležny jsou umístěné v sociální budově nad denní místností strojvedoucích, v prvním a druhém patře.

Nocležny slouží k odpočinku strojvedoucích mezi směnami, případně k odpočinku před nebo po směně.

Umývárny, sprchy a toalety, jsou umístěny rovněž v sociální budově.

Nocležny jsou obsazovány dle aktuálních požadavků vyplývajících z ustanovení JŘ, případně dle požadavků jiných OJ.

Každý zaměstnanec, který využívá prostory nocležen, je povinen na nocležnách zachovávat klid, udržovat pořádek, dodržovat zákaz kouření, používat pouze elektrické spotřebiče, které jsou umístěny na pokojích, případně související s přímým výkonem služby (nabíjení tabletů, služebních telefonů apod.). Dále platí přísný zákaz konzumace alkoholu a jiných návykových látek, zaměstnanec nesmí umožnit pobyt cizích osob na pokojích, nesmí ulehat do postele ve znečištěném oděvu, znečišťovat pracovními pomůckami podlahu, stěny a další vybavení nocležen.

Úklid na nocležnách a praní prádla zajišťuje externí subjekt na základě sjednané smlouvy.

Klíče od nocležen jsou uloženy v denní místnosti strojvedoucích, kde je také uložena kniha ubytovaných, do které se strojvedoucí při nástupu na nocležnu zapíše. Za pořádek na nocležnách odpovídá každý zaměstnanec, který využívá nocležnu.

Klíče jsou uloženy na tabuli v denní místnosti strojvedoucích. Každý klíč od nocležny je opatřen číselným štítkem.

Nocleh zaměstnanců jiných OJ a OS je možný na základě předchozí objednávky u Vedoucích SS Šumperk. Nocleh externích subjektů je možný na základě předchozí objednávky u vedoucího SS Šumperk, a zpoplatněn dle aktuálního ceníku.

Důležitá telefonní čísla:

Policie	158
Hasiči	150
Záchranná Služba	155
Strojmistr SS Šumperk	725 880 980

Za kontrolu dodržování pořádku a Provozního řádu nocležen odpovídá Vedoucí SS Šumperk. Kontrolou nocležen však může pověřit i jiného zaměstnance, který má znalost Provozního řádu nocležen.

V případě zjištění havarijního stavu některého technického zařízení nocležen, kontaktuje zaměstnanec Strojmistra SS Šumperk, a ten závadu ohlásí vedoucímu SS Šumperk.

Provozní řád
Vlečka
ČD, a. s. – Lipová Lázně

PŘÍLOHA č. 05

**Popis obsluhy kloubové
točny**

1. Popis zařízení



Točna je technické zařízení, které zajišťuje otáčení železničních kolejových vozidel, především lokomotiv. Jedná se o kloubovou točnu, se středovým uložením a kolejovým mostem, který je uprostřed rozdělen na dvě ramena. Obě tato ramena spočívají uprostřed na kloubu a na okrajích na kolech pojíždějících po kruhové kolejnici. Předělením mostu je možné odlehčit jeho konstrukci. Nájezdem na menší část mostu, který je navíc podpírán na více místech, vznikají celkově menší rázy a tím je zvýšena životnost točny. Před příjezdem lokomotivy je točna natočena do požadovaného směru, a zajištěna vysunutím závorovacího jazyka. Točna je hydraulicky brzděna, za pomoci řadiče stupňů v poloze B.

2. Technické parametry

- délka: 19 m;
- nosnost: 190 t;
- pohon: elektrický – v případě výpadku el. energie je točna automaticky uvedena mimo provoz;
- maximální rychlost při najíždění: 3 km/h.

TOČNU SMÍ OBSLUHOVAT POUZE ZAMĚSTNANEC, KTERÝ BYL Z JEJÍ OBSLUHY ŘÁDNĚ PROŠKOLEN A PROŠKOLENÍ POTVRDIL SVÝM PODPÍSEM. V SOULADU S PROVOZNÍM ŘÁDEM PRACOVÍŠTĚ, PROVÁDÍ OBSLUHU TOČNY STROJVEDOUCÍ, PŘÍPADNĚ VEDOUCÍ POSUNU ŽST JESENÍK.

VEŠKERÉ POSTUPY UVEDENY V TOMTO NÁVODU K OBSLUZE NESMÍ BÝT V ŽÁDNÉM PŘÍPADĚ V ROZPORU S PLATNOU LEGISLATIVOU A PŘEDPISY PLATNÝMI V ORGANIZACI. JE-LI V TOMTO NÁVODU UVEDEN URČITÝ POSTUP TAK, ŽE JE V ROZPORU S PLATNOU LEGISLATIVOU NEBO PŘEDPISY, JE TĚMTO PŘEDPISŮM VŽDY PODŘÍZEN.

Popis ovládacích prvků

Hlavní vypínač ovládacího pultu



Otočený klíček hlavního vypínače slouží k uvedení ovládacího pultu do provozu. Klíč je umístěn v budově, na nástupním místě strojvedoucího.

Levá část ovládacího pultu



- **BRZDA** – sdělovač informuje obsluhu o aktivované hydraulické brzdě, k zabrzdění dojde automaticky po přeřazení řadiče do polohy B.
- **ZAPNUTO** – po zapnutí klíčku ovládací točny (hlavního vypínače) dojde rozsvícením sdělovače k informování obsluhy o aktivaci ovládacího pultu.
- **ELEKTRICKY UZAMKNUTO** – sdělovač informuje obsluhu o provedení správného zaklesnutí závorovacího jazyka do věnce točny.

- **ELEKTRICKÉ ZAMYKÁNÍ** – v poloze Zapnuto, dojde k automatickému zaklesnutí závorovacího jazyka do věnce točny. V poloze vypnuto, je možné tlačítkem odzávorování provést vysunutí závorovacího jazyka z věnce točny, pro její přestavení.
- **ODZÁVOROVÁNÍ** – tlačítko slouží k zasunutí závorovacího jazyka před pohybem točny.
- **ZAZÁVOROVÁNO** – sdělovač informující obsluhu o správném zaklesnutí závorovacího jazyka.
- **ODZÁVOROVÁNO** – sdělovač informující obsluhu o zasunutí závorovacího jazyka.
- **HOUKAČKA** – slouží obsluze k předávání akustických návěstí strojvedoucímu vozidla.

Pravá část ovládacího pultu



ROZMRAZOVAČ – slouží k zapnutí elektrického vytápění sběrače točny při teplotách pod 0°C.

REFLEKTOR – slouží pro zapnutí venkovního reflektoru, osvětlicího závorovací jazyk, pro snazší manévrování s točnou při závorování.

SVĚTLO KABINA – slouží k zapnutí osvětlení stanoviště obsluhy.



Samostatná ovládací tlačítka, která slouží pro jemné manévrování s točnou, je-li řadič stupňů v poloze B.

Při použití tlačítek je možné dojíždět velmi pomalu s točnou, i když je zabrzděna.

TLAČÍTKA V ŽÁDNÉM PŘÍPADĚ NESLOUŽÍ OBSLUZE TOČNY K JEJÍMU OTÁČENÍ – TOČNA JE PŘI POUŽITÍ TĚCHTO TLAČÍTEK HYDRAULICKY ZABRZDĚNA.

Střední část ovládacího pultu

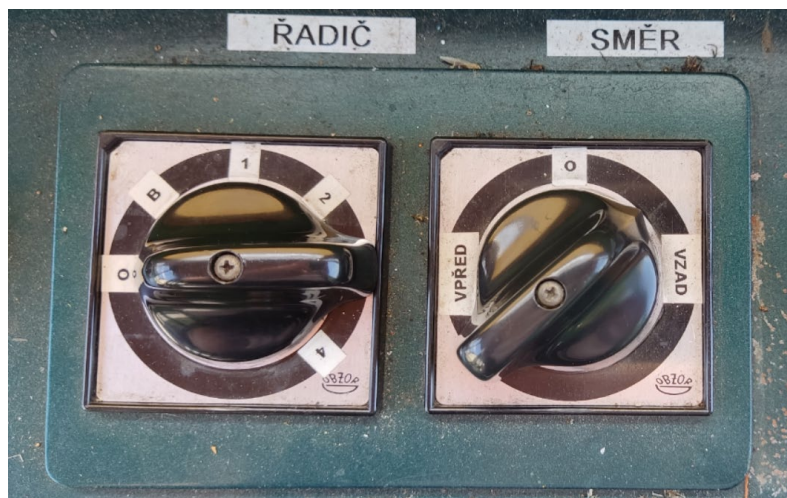

ŘADIČ – otočný přepínač řadiče slouží obsluze k řazení rychlostních stupňů. K dispozici jsou celkem 4 rychlostní stupně otáčení.

V poloze B je točna hydraulicky brzděna.

SMĚR – otočný přepínač slouží k navolení směru otáčení točny.

Tlačítko STOP



Na pultu obsluhy se dále nachází STOP tlačítko hřibového tvaru. Stisknutím tlačítka dojde k vypnutí napájení točny. Pro obnovení napájení je nutné provést zapnutí tlačítkem v rozvaděči za zády obsluhy – viz následující kapitola.

Rozvaděč na zadní stěně



V rozvaděči se nachází Hlavní jistič a Hlavní vypínač elektrických rozvodů točny. V případě nebezpečí, může obsluha vypnutím Hlavního vypínače točnu odpojit od přívodu elektrické energie.



V případě vypnutí točny STOP tlačítkem na pultu obsluhy, vypnutím Hlavního vypínače, případně při výpadku elektrické energie, je nutné obnovit napájení stisknutím tlačítka Zapínání točny.

5. Popis elektrického závorování

Před najetím samotného vozidla na točnu, zkontroluje obsluha točny správnost zaklesnutí závorovacího jazyka do věnce točny.



Správně zaklesnutý jazyk



Špatně zaklesnutý jazyk

Správné zasunutí závorovacího jazyka může obsluha sledovat vizuálně přímo na jazyku, případně na sdělovačích umístěných na pultu obsluhy.



Správné postavení točny a zaklesnutí závorovacího jazyka, je strojvedoucímu naveněšeno za pomoci světelných návěstidel na obou koncích točny – před najetím vozidla na točnu, má obsluha povinnost přesvědčit se, o správném postavení návěstidla. Až poté je možné vydat pokyn k najetí vozidla na točnu.

V případě, že závorovací jazyk není správně zaklesnut, bude na návěstidle stále svítit modré světlo.

6. Postup ovládní točny

- Před uvedením kloubové točny do provozu, má obsluha povinnost přesvědčit se zda je točna mechanicky v pořádku (nájezdové kolejnice nejsou uvolněné, závorování nejví zjevné závady, apod.).
- Po vstupu na točnu, provede obsluha zapnutí Hlavního vypínače v rozvaděči na zadní stěně, a stisknutím tlačítka Zapínání točny uvede točnu do provozu.
- Zapnutím ovládacího klíčku na pultu obsluhy označeného Hlavní vypínač, uvede ovládací pult do provozu – dojde k rozsvícení sdělovače Zapnuto.
- Před udělením souhlasu k najetí vozidla na točnu, je povinností obsluhy přesvědčit se, zda je točna přestavena pro zamýšlený posun (tzn. správně natočena vůči koleji, ze které bude vozidlo najíždět.), zda je světelné návěstidlo ve správné poloze a že je točna správně zazávorována (svítí kontrolka Zazávorováno a Elektricky uzamknuto).
- Po najetí vozidla na točnu, provede obsluha přestavením ovladače Elektrického zamykání do polohy Vypnuto a stisknutím tlačítka Odzávorování, samotné odzávorování točny. Po úspěšném odzávorování dojde k rozsvícení sdělovače Odzávorováno.
- Obsluha navolí přepínačem Směr, požadovaný směr otáčení točny.
- Nyní je možné přepínač Řadič, přepnout do polohy B (zůstává svítit kontrolka Brzda) a následně zařadit 1. stupeň. Přímo po zařazení 1. stupně dojde ke zhasnutí kontrolky Brzda, a točna se roztočí požadovaným směrem. Nyní je možné s krátkými přestávkami řadit vyšší stupně k dispozici jsou celkem čtyři stupně.
- Pokud při zařazení stupňů 2., 3., 4. zůstane svítit kontrolka Brzdy, je točna elektricky blokována – došlo k rychlému přeřazení stupňů. V tomto případě vraťte přepínač řadiče do polohy B, a vyčkejte zhasnutí kontrolky Brzda. Nyní je možné opět řadit stupně;
- Při teplotách pod 0°C je doporučeno využívat ohřev sběrače proudu, z důvodu zamezení srážení vlhkosti.
- Po ukončení manipulace s točnou, uvede obsluha všechny přepínače do základní polohy, vypne ovládací klíček v pultu, provede vypnutí Hlavního vypínače a uzamkne točnu.

JE PŘÍSNĚ ZAKÁZÁNO PROVÁDĚT ZMĚNU SMĚRU TOČNY V JINÉM NEŽ KLIDOVÉM STAVU, PŘÍPADNĚ PROVÁDĚT BRZDĚNÍ TOČNY ZMĚNOU SMĚRU OTÁČENÍ