

# Provozní řád

## Vlečka

### ČD, a.s. - Hodonín



<b>Účinnost od:</b>	01. 07. 2024
<b>č. jednací:</b>	1648/24-O18
<b>Změna č.:</b>	---
<b>č. jednací změny:</b>	---

Zpracovatel provozního řádu:

Libor HÁJEK, systémový specialista, Oddělení průřezových činností OŘOD Východ

## Obsah

Rozsah znalostí.....	3
Seznam příloh .....	3
Seznam použitých značek a zkratek .....	3
Záznam o změnách.....	4
1. Upřesnění obvodu pracoviště .....	5
2. Ohlašovací pracoviště pro nahlášení havárií, nehod a incidentů při provozování dráhy a drážní dopravy.....	5
3. Charakteristika pracoviště.....	5
4. Rychlost ŽKV v obvodu pracoviště .....	5
5. Přístupové cesty.....	5
6. Platnosti provozních předpisů v obvodu pracoviště .....	5
7. Upřesnění technologických postupů .....	6
8. Platnost dokumentů a předpisů na styku drah .....	6
9. Organizace a evidence jízd na styku drah .....	6
10. Zajišťování hnacích a tažených vozidel proti ujetí při posunu s posunovou četou .....	6
11. Zajišťování hnacích a tažených vozidel proti ujetí při posunu bez posunové čety .....	7
12. Způsob zajištění vozidel proti ujetí .....	7
13. Kolejiště pracoviště.....	7
14. Seznam oblouků s poloměrem menším než 190 m .....	7
15. Seznam kolejí .....	8
16. Seznam výhybek, výkolejek a kolejových zábran.....	8
17. Zabezpečovací zařízení v obvodu pracoviště .....	8
18. Zabezpečovací zařízení na styku drah.....	8
19. Seznam hlavních návěstidel, předvěstí, návěstidel platných pro posun .....	8
20. Stojany el. energie pro připojení ŽKV .....	8
21. Stanoviště pro ukládání zarážek, klínů apodob.....	9

## Rozsah znalostí

Pracovní zařazení	Znalost provozního řádu (PŘ)
Strojvedoucí-instruktor, strojvedoucí, stroj mistr, kontrolor vozby, strojvedoucí v přípravě,	Úplná
Určení zaměstnanci OCÚ	Úplná
Zaměstnanci jiných OJ příp. externích subjektů, pracujících nebo užívajících pracoviště	Úplná

## Seznam příloh

Příloha	Název přílohy
Příloha č. 01	Plán kolejíště
Příloha č. 02	Ohlašování MU
Příloha č. 05	Provozní řád čerpací stanice
Příloha č. 06	Provozní řád nocležen

## Seznam použitých značek a zkratk

EJ	Elektrická jednotka
EKV	Elektrická kolejová vozidla
EPZ	Elektrické předtápěcí zařízení
JZB	Jednoduchá zkouška brzdy
KNŘLZ	Kancelář ředitele pro lidské zdroje
MPBP	Místní pracovní a bezpečnostní předpisy
MÚ	Mimořádná událost dle předpisu ČD D17
NZ	Nezávislá trakce
OCÚ	Oblastní centrum údržby
OOZ	Odborně způsobilý zaměstnanec
OŘOD	Oblastní ředitelství osobní dopravy
PHM	Pohonné hmoty
PO	Provozní obvod
PP	Provozní pracoviště
RPP	Regionální pracoviště provozu
RST	Radiostanice
SLČ	Služebna lokomotivních čet
SS	Strojní stanice
SÚ	Středisko údržby
SŽ	Správa železnic
ÚZB	Úplná zkouška brzdy
VZ	Vlakový zabezpečovač
ZoB	Zpráva o brzdění
ŽKV	Železniční kolejové vozidlo

### Záznam o změnách

Číslo změny	Týká se ustanovení článku, přílohy	Platnost od	Schváleno č.j.	Zpracoval

## 1. Upřesnění obvodu pracoviště

Pracoviště sestává z manipulačních kolejí č. 101, 102 a dále z kusých kolejí číslo 101a, 101b a 102a. Na koleji číslo 102 je výdejný stojan na PHM.

## 2. Ohlašovací pracoviště pro nahlášení poruch, havárií, nehod a incidentů při provozování dráhy a drážní dopravy

pracoviště strojistrů SS Veselí nad Moravou: ☎ 972 635 475,  
☎ 725 222 934

## 3. Charakteristika pracoviště

Pracoviště:

- spadá do kategorie železničních drah: vlečka;
- je zaústěno: v železniční stanici Hodonín výhybkou č. 101. Vlečka začíná koncovým stykem výhybky č. 101 v km 104,624
- mezníky vymezující obvody odpovědnosti zaměstnanců PO na styku drah jsou v úrovni seřadovacích návěstidel č. Se14 (na vlečkové koleji č. 101), Se15 (na vlečkové koleji č. 102) a Se17 (na vlečkové koleji č. 101b).
- Mezníkem vymezujícím obvodu odpovědnosti zaměstnanců PO jsou seřadovací návěstidla č. Se14, Se15 a Se17

## 4. Rychlost ŽKV v obvodu pracoviště

Max. dovolená rychlost je 5 km/h

## 5. Přístupové cesty

Přístupové cesty na pracoviště jsou stanoveny:

- přes přechodové můstky kolejiště ŽST Hodonín a podél koleje č.101b a z ulice Sacharova – pouze pro pěší
- pro silniční vozidla a požární techniku po ulici Sacharova v Hodoníně, od domu č.p. 40 (Azylový dům) po místní komunikaci podél koleje číslo 102a

## 6. Platnosti provozních předpisů v obvodu pracoviště

**Pro dopravce ČD** platí ustanovení provozních předpisů:

SŽ D1 ČÁST PRVNÍ, SŽDC (ČD) Z1, SŽDC (ČD) Z11, ČD Op 16, ČD D 17, ČD M 32, ČD O 2, Dokument k postupu při ohlašování a šetření mimořádných událostí, závažných a smrtelných pracovních úrazů ČD, a.s., ČD D 2, ČD V 15/I, ČD V 2, ČD V 62, ČD V 8/I.

**Pro ostatní dopravce** platí ustanovení provozních předpisů:

SŽ D1 ČÁST PRVNÍ, SŽDC (ČD) Z1, SŽDC (ČD) Z11, ČD Op 16, ČD D 17, ČD M 32, ČD O 2, Dokument k postupu při ohlašování a šetření mimořádných událostí, závažných a smrtelných pracovních úrazů ČD, a.s. a dotčené předpisy dopravce.

## 7. Upřesnění technologických postupů

Posun v obvodu pracoviště je prováděn dle ustanovení předpisu SŽ D1 ČÁST PRVNÍ.

Za správné přestavení výhybek v posunové cestě a zajištění bezpečnosti při provádění posunu bez posunové čety odpovídá strojvedoucí, při posunu s posunovou četou vedoucí posunové čety.

V obvodu pracoviště není dovoleno posunovat s vozidly, která nejsou přivěšena k hnacímu vozidlu!

V obvodu pracoviště je zakázán posun odrazem!

## **8. Platnost dokumentů a předpisů na styku drah**

V místě styku drah platí:

- Přípojový provozní řád pro dráhu – vlečku ČD, a.s. Hodonín
- Dokumenty a předpisy uvedené v PPŘ
- Dokumenty a předpisy uvedené v čl. 6 tohoto PŘ

## **9. Organizace a evidence jízd na styku drah**

Svolení k jízdě do obvodu pracoviště uděluje:

- Stroj mistr SS Veselí nad Moravou, tel.: ☎ + 420 725 222 934, 📞 972 635 475.

Svolení k jízdě z obvodu pracoviště uděluje:

- Úsekový dispečer 3A CDP Přerov 📞 972 734 657, v případě místního řízení výpravčí ŽST Hodonín 📞: 972 633 555, 📱 +420 602 786 529

Evidenci jízd zajišťuje:

- Za dokumentaci sjednaných jízd se považuje vlastní sjednání posunu, které se dokumentuje záznamovým zařízením. V případě poruchy záznamového zařízení nebo použití spojení nezapojeného do záznamového zařízení, dokumentuje sjednání jízdy úsekový dispečer 3A nebo výpravčí v telefonním zápisníku.

O způsobu provedení posunu rozhodne zaměstnanec řídící posun v souladu s ustanovením předpisu SŽ D1 ČÁST PRVNÍ.

## **10. Zajišťování hnacích a tažených vozidel proti ujetí při posunu s posunovou četou**

**Pro dopravce ČD:**

Tažená vozidla zajišťuje: vedoucí posunové čety

Hnací vozidla zajišťuje: strojvedoucí

**Pro ostatní dopravce:**

Hnací a tažená vozidla zajišťuje: zaměstnanec dopravce dle interního pokynu dopravce vlastními prostředky

## **11. Zajišťování hnacích a tažených vozidel proti ujetí při posunu bez posunové čety**

## Pro dopravce ČD:

Tažená vozidla zajišťuje: strojvedoucí

Hnací vozidla zajišťuje: strojvedoucí

## Pro ostatní dopravce:

Hnací a tažená vozidla zajišťuje: zaměstnanec dle interního pokynu dopravce vlastními prostředky

### 12. Způsob zajištění vozidel proti ujetí

Hnací vozidla se zajistí proti ujetí dle znění předpisu ČD D 2.

Je-li nutno z důvodu prováděné opravy nebo údržby některá zajištění odstranit, odpovídá za náhradní zajištění vozidla proti ujetí Vedoucí střediska údržby (popř. četař), který po ukončení práce zajistí opětovné a řádné zajištění vozidel proti ujetí.

Tažená vozidla se zajistí proti ujetí dle znění předpisu ČD D 2.

### 13. Kolejiště pracoviště

Kolejiště je elektrifikováno systémem 25 kV / 50 Hz nad kolejí č. 101 v celé délce a částečně i nad kolejí 101a . Trolejové vedení je trvale odpojeno.

V případě potřeby zapnutí trakčního vedení na vlečce provede na objednávku provozovatele vlečky SŽ, Správa elektrotechniky a energetiky (SEE) Brno, pracoviště Opravna trakčního vedení Bzenec přívoz.

Plán kolejiště se nachází v příloze č. 1 tohoto PŘ.

Třída přechodnosti kolejiště je: **C2**. Tato hodnota je platná pro celý rozsah kolejiště.

### 14. Seznam oblouků s poloměrem menším než 190 m

Neobsazeno

### 15. Seznam kolejí

Č.	Délka	Určení	Spád Směr	Trakční vedení	Prohlížeční jáma / Lávka / Boční kanály (délka)	Poznámky
101	98	Manipulační	1,2‰/zarážedlo	ANO	NE/NE/NE	Se 14 (km 104,708)
101a	127	Kusá Manipulační	1,2‰/zarážedlo	ANO	NE/NE/NE	Zarážedlo (km 104,909)
101b	50	Kusá Manipulační	1,2‰/zarážedlo	NE	NE/NE/NE	Zarážedlo (km 104,586) Se 17 (km 104,615)
101c	12	Manipulační	1,2‰/zarážedlo	NE	NE/NE/NE	
102	141	Manipulační	1,2‰/zarážedlo	NE	16 m/NE/NE	Zbrojení PHM, prohl. kanál, Se 16 (km 104,649)
102a	87	Kusá Manipulační	1,2‰/zarážedlo	NE	NE/NE/NE	Zarážedlo (km 104,909)

## 16. Seznam výhybek, výkolejek a kolejových zábran

Č.	Kilometr. poloha	Obsluha		Zabezpečení	Základní poloha/směr	Odpovědnost za provozní údržbu
		Jak	Odkud/kým			
102a,b	104,642	dálkově	CDP Přerov	neuzamčena		OCÚ Východ
103	104,813	ručně	Vedoucí posunu/stroj	bez zabezpečení	odbočný směr	
104	104,879	ručně	vedoucí	bez zabezpečení	odbočný směr	

## 17. Zabezpečovací zařízení v obvodu pracoviště

Neobsazeno.

## 18. Zabezpečovací zařízení na styku drah

Na styku drah v ŽST Hodonín je staniční zabezpečovací zařízení typu ESA 11 - DŘS s jednotným obslužným pracovištěm (dále JOP). Souhlas k jízdě na/z vlečky se dává návěstí posun dovolen obsluhou příslušného návěstidla a po přestavení patřičných výhybek pro požadovaný směr jízdy na/z vlečky.

## 19. Seznam hlavních návěstidel, předvěstí, návěstidel platných pro posun

Číslo koleje	Umístění	Typ	Návěst
101a	Zarážedlo kusé koleje	Nepřenosné návěstidlo	Posun zakázán
101b			
102a			

## 20. Stojany el. energie pro připojení ŽKV

<b>Umístění:</b>	102
<b>Obsluha:</b>	Strojvedoucí, vozmistr, pověřený pracovník OCÚ

## 21. Stanoviště pro ukládání zarážek, klínů apod.

Neobsazeno



**Provozní řád**  
**Vlečka**  
**ČD, a. s. – Hodonín**

**PŘÍLOHA č. 01**

**Plán obvodu pracoviště**

## 1. Plánek styku vlečky s celostátní dráhou

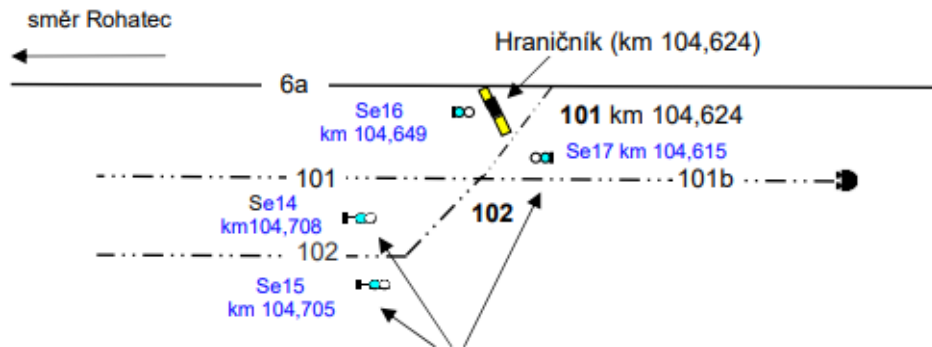

Mezníkem vymezujícím obvody odpovědnosti zaměstnanců PO jsou seřaďovací návěstidla č. Se14, Se15 a Se17.

## 2. Schéma trakčního vedení

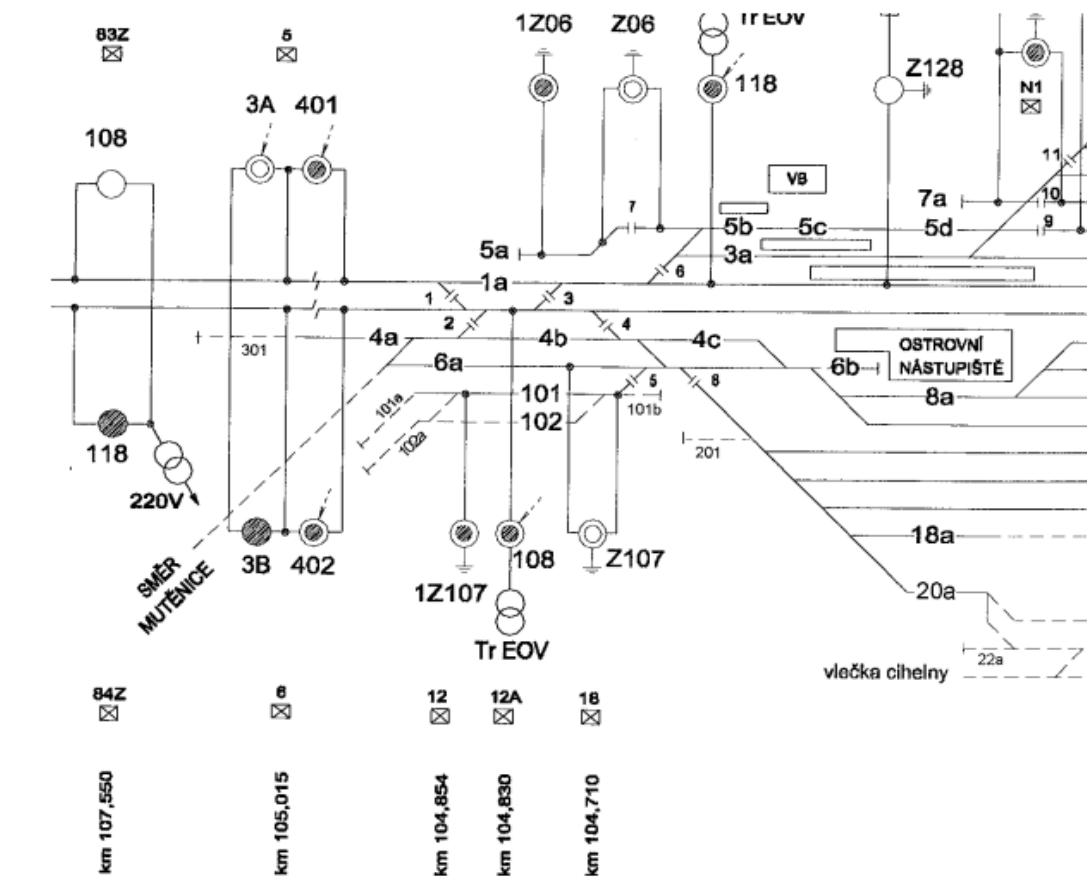

### 3. Plánek vlečky ČD,a.s. Hodonín

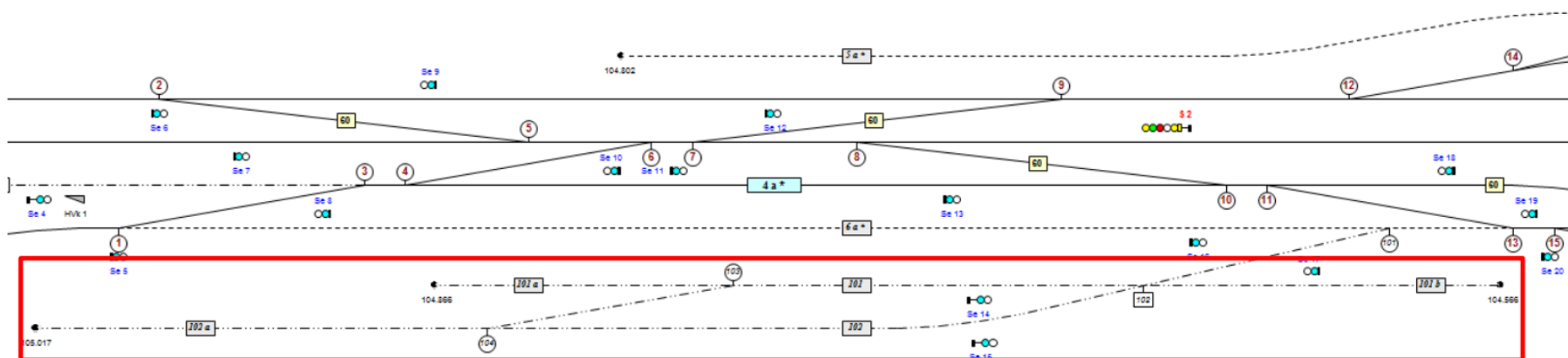

Kolejiště vlečka ČD, a.s. – Hodonín									
Číslo koleje	Místní Název	Rozhodový spád		Zúžený profil	Výkolejka	Trakční vedení	délka koleje stavební/užitečná (m)	Prohlížeční jáma/lávka/Boční kanály (m)	Poznámky
		promile	směr						
101		1,2‰	zarážedlo	NE	NE	ANO	98/86	NE/NE/NE	
101a		1,2‰	zarážedlo	NE	NE	ANO	127/118	NE/NE/NE	Zarážedlo (km 104,909)
101b		1,2‰	zarážedlo	NE	NE	NE	50/44	NE/NE/NE	Zarážedlo (km 104,586)
101c		1,2‰	zarážedlo	NE	NE	NE	141/136	NE/NE/NE	
102		1,2‰	zarážedlo	NE	NE	NE	87/87	16 m/NE/NE	Zbrojení PHM, prohl. kanál
102a		1,2‰	zarážedlo	NE	NE	NE	12	NE/NE/NE	Zarážedlo (km 104,909)

### Seznam zarážedel

Kolej číslo	Km poloha
101a	104,909
101b	104,586
102a	104,909

**Přejezdy a přechody se na vlečce nenachází.**

**Provozní řád**  
**Vlečka ČD, a.s. –**  
**Hodonín**

**PŘÍLOHA Č. 02**

**Ohlašování MU**

## Ohlašování mimořádných událostí

Každý zaměstnanec nebo osoba ve smluvním vztahu k provozovateli dráhy nebo drážní dopravy, je povinen neprodleně ohlásit mimořádnou událost (dále též MU), kterou sám způsobil, které je účastníkem, kterou zjistil nebo se o ní věrohodným způsobem dozvěděl, na ohlašovací pracoviště dle ohlašovacího rozvrhu.

**Pokud při MU dojde k újmě na zdraví, úmrtí, požáru, případně k jiné, životy a zdraví ohrožující události, je primárním úkonem ohlašujícího zaměstnance neprodlené ohlášení této skutečnosti do integrovaného záchranného systému – telefonní číslo:**

# 112

### Postup při ohlášení MU

Ohlášení MU se řídí předpisem ČD D17, ČD 1/D17 a následujícími zásadami a postupy.

Postup pro ohlášení MU je graficky znázorněn v příloze A.

Zaměstnanec je povinen ohlásit vznik MU (pokud mu to zdravotní stav dovolí):

1. na pracoviště regionálního dispečera ČD;
2. na pracoviště strojmistra.

### Telefonní kontakt na dispečink osobní dopravy ČD pro ohlašování mimořádných událostí na pracovišti ČD, a.s. – SLČ Hodonín

Regionální dispečer <b>Východ</b> (Brno)	☎ 972 624 011
--	---------------

**Výše uvedené telefonní číslo slouží pouze pro ohlašování mimořádných událostí!**

### Telefonní číslo na nehodovou pohotovost pro pracoviště RPP Brno

Nehodová pohotovost	
Brno	☎: 602 548 632

### Ohlašovací pracoviště

Centrální ohlašovací pracoviště OŘOD Východ			
Brno	Regionální dispečer Východ	☎: 972 624 011	
Ohlašovací pracoviště SLČ Hodonín			
Veselí nad Moravou	strojmistr	☎: 972 635 475	☎: 725 222 934

**Strojmistr, kterému byla ohlášena MU, musí hlášení neprodleně předat zaměstnanci centrálního ohlašovacího pracoviště!**

Na každém ohlašovacím pracovišti musí být založen **Obal MU** s obsahem stanoveným předpisem ČD D 17.

### **Ohlašovací rozvrh při vzniku MU – upřesnění**

Pokyny platí pro ohlašovací pracoviště OŘOD Východ:

- a) Pokud při MU dojde k újmě na zdraví, úmrtí, požáru, případně k jiné, životy a zdraví ohrožující události ohlásí strojmistr neprodleně tuto skutečnost do integrovaného záchranného systému – telefonní číslo 112.
- b) Strojmistr ohlásí MU na příslušné centrální ohlašovací pracoviště.
- c) Strojmistr provede po ohlášení vzniku mimořádné události případně opatření k zabránění vzniku dalších škod. Dále soustředí všechny potřebné informace a podle ohlašovacího rozvrhu je bezodkladně ohlásí:
  - a. zaměstnanci ohlašovacího pracoviště dopravce ČD – dispečink osobní dopravy ČD (regionální dispečer ČD);
  - b. Určenému vedoucímu zaměstnanci OŘOD, který zajišťuje nehodovou pohotovost v určeném obvodu, se kterým posoudí nutnost informovat ředitele OŘOD a OCÚ (vždy v případě těžkého nebo smrtelného úrazu nebo pokud dojde k závažné MU);
  - c. Policii České republiky, jde-li o mimořádnou událost s následky smrti, újmy na zdraví, značné škody na majetku nebo na životním prostředí, a dále ve všech případech, kdy je důvodné podezření, že ke vzniku mimořádné události došlo v důsledku spáchání trestného činu;
  - d. operačnímu a informačnímu středisku Hasičského záchranného sboru České republiky.
- d) V ohlášení se uvede datum, čas a místo vzniku MU, její stručný popis a následky (tj. újmy na zdraví a předběžné škody), jméno ohlašovatele a komunikační spojení na něj a název provozovatele dráhy a drážní dopravy.
- e) Strojmistr, který nehodovou událost ohlašuje, si veškeré údaje zaznamenává a zápis provede i v případě, že je hovor zaznamenán na záznamové zařízení. Na vyžádání jej předá zaměstnanci ČD, který mimořádnou událost šetří.
- f) Strojmistr zapisuje (jsou-li k dispozici) tyto údaje:
  - a) jméno a příjmení zaměstnance, funkci, pracoviště ČD, místo a telefonní číslo, ze kterého volá,
  - b) čas vzniku nebo zjištění MU, c) místo vzniku (ve stanici též číslo staniční koleje, na trati číslo traťové koleje) a kilometrickou polohu; u střetnutí na přejezdu též identifikační číslo přejezdu,
  - c) druh a číslo (čísla) zúčastněných vlaků, e) popis průběhu mimořádné události,
  - d) následky MU, tj. počet usmrčených a zraněných osob, počet vykolejených drážních vozidel, poškození železničního svršku, zabezpečovacího zařízení, trakčního vedení, poškození přepravovaného zboží, ekologické následky, havarijní únik nebezpečných věcí a látek a podobně,
  - e) předběžný odhad škody,
  - f) předpokládaná doba omezení nebo zastavení drážní dopravy, PŘ vlečky ČD, a.s. – Hodonín - Příloha č. 2 Ohlašování MU Stránka 3 z 5

- g) odhad rozsahu potřebných pomocných a nakolejovacích prostředků, včetně upozornění na místní zvláštnosti (tunel, most, zářez apod.),
- h) zda jsou drážní vozidla označena nálepkou k označení nebezpečí, číslem k označení nebezpečí a číslem k označení látky (možno zjistit i v průvodních listinách),
- i) povětrnostní podmínky v místě MU,
- j) opatření, která již byla na místě MU případně učiněna,
- k) název provozovatele dráhy a provozovatele drážní dopravy. Vyrozumění příslušného zaměstnance zajišťujícího nehodovou pohotovost provede strojmistr neprodleně, a to pomocí mobilního telefonu nehodové pohotovosti OŘOD. Zaměstnanec použije k dopravě na místo mimořádné události služební automobil, případně jiný dostupný

**Důležitá telefonní čísla:**

Zaměstnanec	Pevná linka	Mobilní telefon
Česká inspekce životního prostředí		☎ 731 405 100
Drážní inspekce		☎ 736 521 001
IZS	☎ 0 112	☎ 112
Hasičský záchranný sbor	☎ 0 150	☎ 150
Hasičský záchranný sbor SŽ Brno	☎ 972 624 065	☎ 724 296 699
Lékařská záchranná služba	☎ 0 155	☎ 155
Manažer OCÚ Východ		☎ 606 745 331
Náměstek ředitele OŘOD	☎ 972 741 450	☎ 602 540 245
Nehodová pohotovost SŽ		☎ 602 166 822
Policie ČR	☎ 0 158	☎ 158
Policie ČR – OOP Hodonín	☎ 974 633 470	
Policie ČR - Brno hl.n.	☎ 974 628 911	☎ 725 292 362
Strojmistr PP Veselí nad Moravou	☎ 972 635 475	☎ 725 222 934
Vedoucí PP Veselí nad Moravou		☎ 725 222 952



**PŘÍLOHA A**

# Ohlašovací rozvrh MU

na dráze ČD (např. vlečky, kolejiště RSM, kolejiště OCÚ)

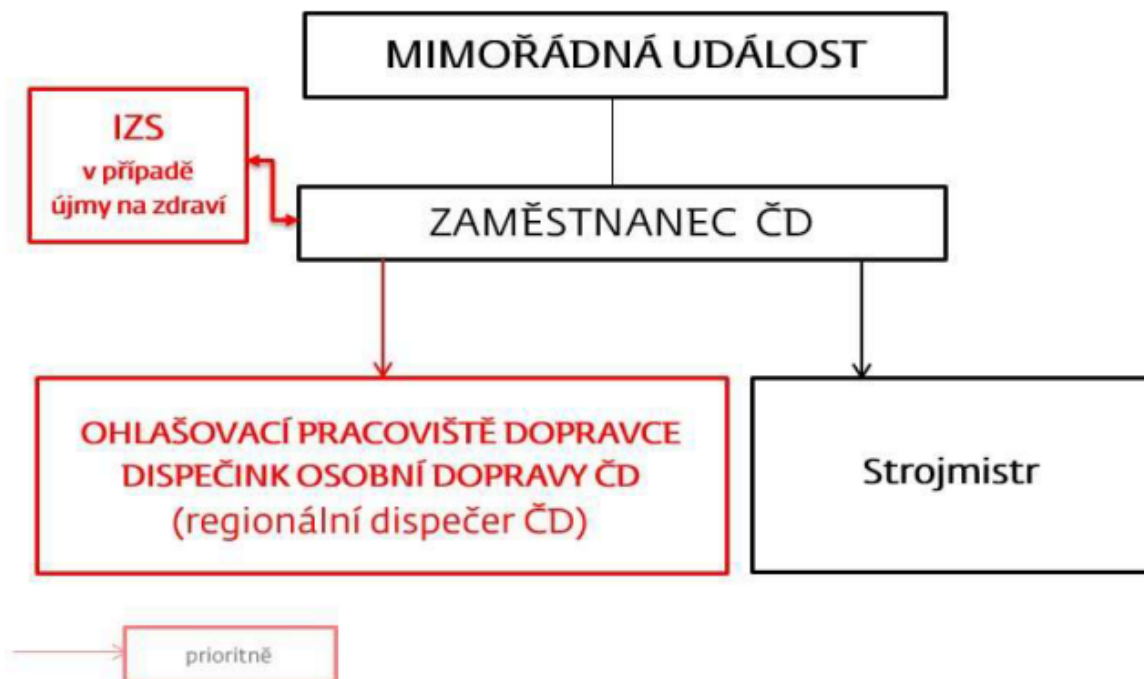

## Svolávací rozvrh MU

na dráze ČD (např. vlečky, kolejiště RSM, kolejiště OCÚ)

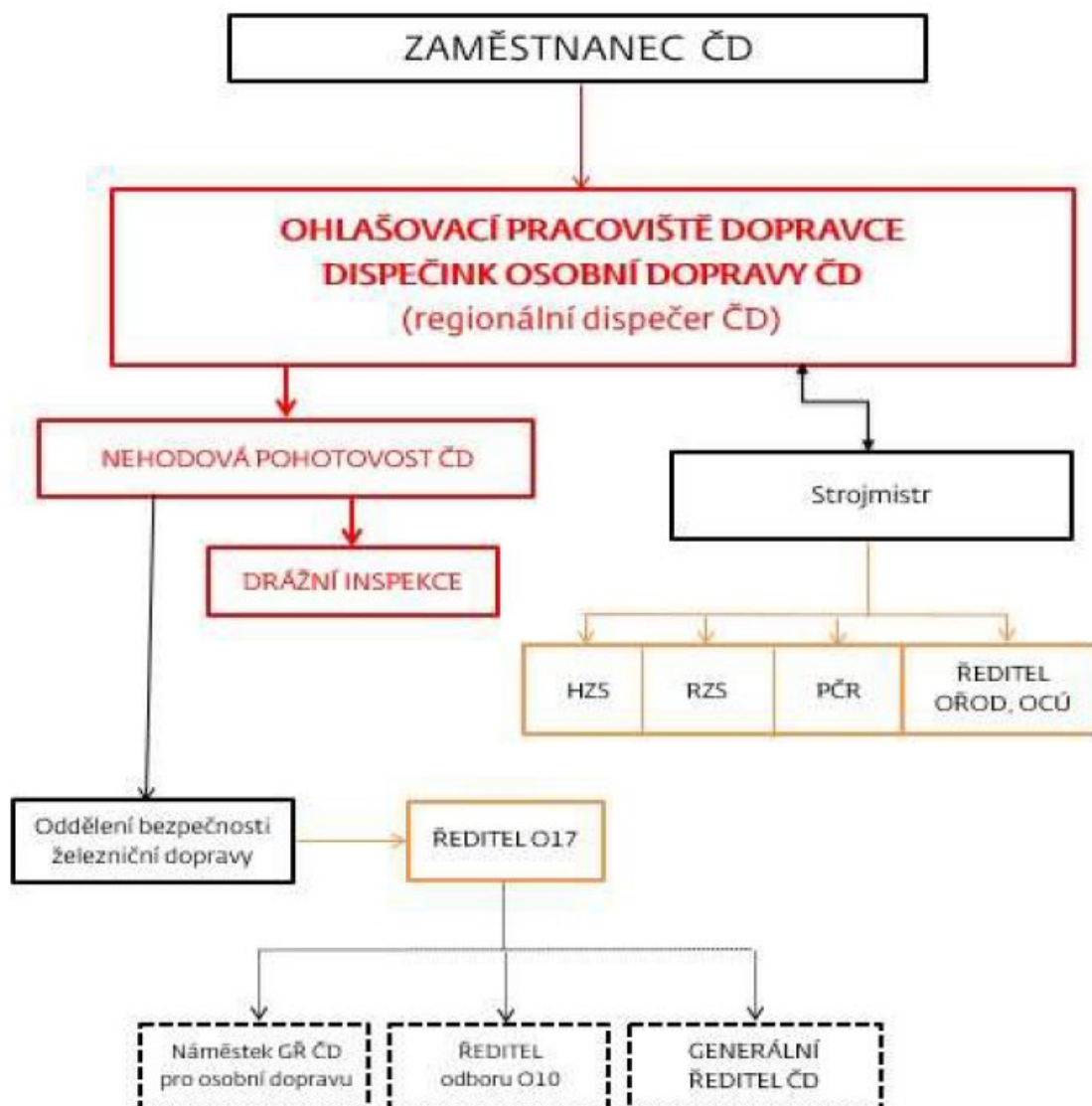

**Provozní řád**  
**Vlečka ČD, a.s. –**  
**Hodonín**

**PŘÍLOHA Č. 05**

**Provozní řád čerpací**  
**stanice**

## Provozní řád čerpací stanice pracoviště SLČ Hodonín

### Čerpací stanice PHM

Na pracovišti SLČ Hodonín je ve správě organizační složky ČD, a.s., Zařízení služeb. Tato organizační složka zajišťuje zásobování čerpací stanice motorovou naftou a lehkým topným olejem pro trakční provozní potřebu. Dále zajišťuje stáčení NM a LTO, technickou údržbu zařízení, opravy a pravidelné kontroly čerpací stanice dle technických a legislativních požadavků.

Stáčecí a výdejní stanoviště nafty je tvořeno zastřešeným nepropustným stáčecím místem umístěným na přilehlé koleji č. 102. Případné úkapy jsou svedeny do sběrné jímky. Betonová podlaha stáčecího místa je po okrajích zvýšena stejně jako podlaha úložiště o 20 cm a tvoří zachytnou jímku.

### Skladovací technologie čerpací stanice PHM

Čerpací stanice Bencalor NND 32 se skládá z nadzemní dvouplášťové ocelové nádrže o objemu 32m<sup>3</sup>, uložené na zpevněné a zastřešené betonové ploše. Strojovna u NND 32 je umístěna vedle výdejního stojanu. Nad strojovnou je umístěn elektrorozvaděč s ovládacími tlačítky a hlavním vypínačem, výdejní stojan je zavěšen na konzole nádrže. Plnění Bencaloru je prováděno z přistavené cisterny pomocí čerpací skupiny umístěné ve strojovně, nafta je přivedena k čerpadlu potrubím Js 80, zaústění potrubí do nádrže je přes kapalinový uzávěr. Na výdejní straně je sací potrubí Js 40, toto je opatřeno zpětným ventilem a ručně uzavíratelným ventilem a je od domu nádrže vedeno k výdejnímu stojanu.

### Výdejní technologie čerpací stanice PHM

Je prováděn na zabezpečené ploše na koleji č. 102 vedle úložiště. Prostor je vybaven úkapovou plechovou vanou pro zachycení případných úkapů. Čerpací stanice je vybavena zařízením pro samoobslužný výdej paliva, není obsazena trvalou obsluhou. Výdej nafty provádí zaměstnanci, strojvedoucí, kteří jsou seznámeni s obsluhou samoobslužného výdejního zařízení.

Manipulace je umožněna jen oprávněným osobám, a to pomocí dvou identifikačních klíčů:

- a) „Karta hnacího vozidla“
- b) Zaregistrovaná „In-karta“ nebo osobní čip oprávněného zaměstnance.

Řídicí systém výdeje je proveden jako samoobslužný.

Výdejní stojany obsluhuje při zbrojení hnacích vozidel dle technologického postupu strojvedoucí. K tomu strojvedoucí potřebuje svůj čip a čip z hnacího vozidla.

Strojvedoucí doplňovaného kolejového vozidla jej přistaví na zajištěnou manipulační plochu, tak, aby bylo plnicí hrdlo palivové nádrže na úrovni výdejního stojanu, a sundá víčko z palivové nádrže.

Vezme svoji osobní čipovou kartu, čip vozidla a přejde k řídicímu komunikačnímu zařízení. Načte svoji IN kartu, čip vozidla, zadá požadované výkonové číslo a zvolí druh média podle čísel stojanů.

Po té zahájí tankování kolejového vozidla

Zbrojení provede následujícím způsobem:

- Přilož čip k výdejnímu terminálu

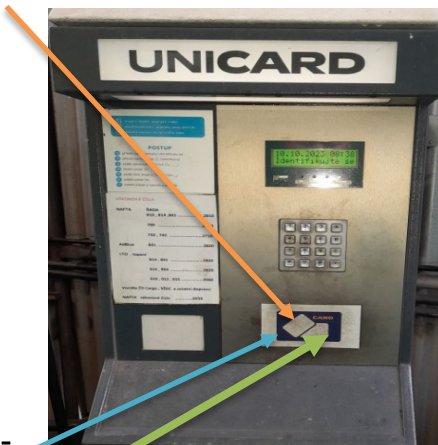

- Přilož kartu obsluhy
- Přilož kartu stroje
- Zadej výkonové číslo

<b>NAFTA</b>	
ŘADA	Výkonové číslo
810,814,841	2810
799	2910
742,750.7,754,714,704	2710
<b>ELTO -topení</b>	
814,914	2820
Btax, BDtax	3560
<b>Vozidla ČD Cargo, SŽ a ostatní dopravci</b>	
Nafta výkonové číslo	6016

- Strojvedoucí vyjme výdejní pistoli z výdejního stojanu a vloží do plnicího hrdla nádrže a zmáčkne ovládací páku výdejní pistole

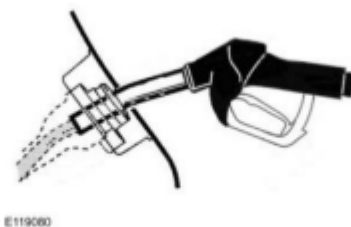

- Po ukončení zbrojení zavěste pistoli zpět do stojanu a vizuálně zkontrolujte klidový stav zařízení



- Uzavře plnicí hrdlo palivové nádrže.





V případě poruchy technologie výdeje je nutné tuto skutečnost oznámit organizační složce zajišťující servisní činnost a opravy čerpací stanice PHM – Zařízení služeb Praha na pohotovostní telefonní číslo **+420 702 234 452**. Kontaktní telefonní číslo je umístěno na stojanu a informační tabuli čerpací stanice.

**POZOR: Výpadek elektrického proudu neumožní ani náhradní výdej nafty**

Osoba provádějící zbrojení vozidla se nesmí vzdalovat od výdejního zařízení a věnovat se jiné činnosti. Je nutno zabránit úniku nafty z nádrže vozidla, případně jejímu vystříknutí. Jakékoliv úniky, nebo úkapy paliva při zbrojení nutno okamžitě zlikvidovat pomocí sorpčního materiálu Sorbent Absodan ( VAPEX ). Zvýšené pozornosti je třeba dbát ve vztahu k závadám zařízení, netěsnostem, nepravidelnostem v chodu čerpadel atd.

### **Motorová nafta**

- pro mírné klima tř. B, D, F, pro arktické klima tř. 2 Další názvy: Dieselové palivo, Diesel Fuel, Diesel, Diesel Marine NM-B, NM-D, NM-F, NM-2, nafta lodní – marine fuels DM (Cat. ISO-F- X, A, Z, B) Motorová nafta s obsahem FAME do 7% V/V (B), do 10% V/V (B10), bez FAME (B0)
- nebezpečné složky, které musí být uvedeny na etiketě: Plynový olej – nespecifikovaný.

Bezpečnostní Karta		 <b>České dráhy</b> <small>Národní dopravec</small> <i>Zařízení služeb Praha</i>
<b>Motorová nafta</b>		Datum zpracování: 24. 04. 2023
(bezbarvá, slabě nažloutlá kapalina se zelenavou opalescencí)		
 nebezpečí	<b>NEBEZPEČNÉ VLASTNOSTI</b>	
	H226 Hořlavá kapalina a páry H304 Při požití a vniknutí do dýchacích cest může způsobit smrt H315 Dráždí kůži H332 Zdraví škodlivý při vdechování H351 Podezření na vyvolání rakoviny H373 Může způsobit poškození orgánů při prodloužené nebo opakované expozici H411 Toxický pro vodní organismy, s dlouhodobými účinky.	GHS 02 Hořlavé látky GHS 07 Dráždivé látky GHS 08 Látky nebezpečné pro zdraví GHS 09 Látky nebezpečné pro životní prostředí
<b>POKYNY PRO BEZPEČNÉ NAKLÁDÁNÍ</b>		
P210 Chraňte před otevřeným plamenem a horkými povrchy. Zákaz kouření P260 Nevdechujte prach/dým/plyn/mlhu/páry/aerosoly P273 Zabraňte uvolnění do životního prostředí P280 Používejte ochranné rukavice, ochranný oděv a ochranné brýle P301+P310 PŘI POŽITÍ: Okamžitě volejte TOXOKOLOGICKÉ INFORMAČNÍ STŘEDISKO nebo lékaře P403+P233 Uchovávejte na dobře větraném místě. Uchovávejte obal těsně uzavřený P 331 NEVYVOLÁVEJTE zvracení.		
<b>OCHRANNÉ PRACOVNÍ POMŮCKY</b>		
	Ochranné pracovní rukavice odolné ropným látkám. Úniková maska s filtrem proti organickým plynům a parám organických látek. Ochranný pracovní oděv	
<b>PRVNÍ POMOC</b>		
	Při nadýchání: Dopravte postiženého na čerstvý vzduch a zajistěte tělesný i duševní klid, při zastavení dýchání zavést umělé dýchání, uložit do stabilizované polohy, aby se zabránilo udušení zvratků při případném zvracení. Nenechte prochladnout. Vyhledejte lékařskou pomoc Při styku s kůží Okamžitě odložte veškeré kontaminované oblečení. Zasažené části pokožky umyjte pokud možno teplou vodou a mýdlem a ošetřít vhodným reparačním krémem. Pokud se vyskytne podráždění pokožky, např. zčervenání, vyhledejte lékařskou pomoc Při zasažení očí: Vymout kontaktní čočky, pokud je postižený používá, vyplachovat proudem vody alespoň 15 minut od vnitřního koutku oka k vnějšímu. Ihned dopravit k lékaři. Při požití: NEVYVOLÁVEJTE ZVRACENÍ ( při vdechnutí zvratků do dýchacích cest i v nepatrném množství je nebezpečí poškození plic) Postiženého umístěte v klidu. Ústa vypláchněte vodou (pouze za předpokladu, že postižený je při vědomí). Pokud postižený zvrací, zabránit vdechování zvratků (umístit do stabilizované polohy s hlavou na boku). Nedávat nic pít ani jíst. Neprodleně vyhledejte lékařskou pomoc a ukažte obal směsi nebo etiketu.	
<b>POSTUP PŘI NEHODĚ</b>		
	Nepovolané osoby musí okamžitě opustit místo havárie a ohrožené prostory. Místo výronu a okolí, které může být zasaženo, označit (např. páskou) a uvést symboly nebezpečí. Nosit ochrannou výstroj, nechráněné osoby se nesmí přibližovat. Odčerpát, nebo vsáknout do vhodného sorpčního materiálu. Kontaminovaný materiál odstranit jako nebezpečný odpad.	
<b>OCHRANA ŽIVOTNÍHO PROSTŘEDÍ</b>		
Zabránit dalšímu rozšíření uniklé látky do životního prostředí, ohrazením místa havárie vhodným absorpčním činidlem. Nasáklý sorbent shromážděte v dobře uzavřených nádobách a odstraňte jako nebezpečný odpad		
<b>DŮLEŽITÁ TELEFONNÍ ČÍSLA</b>		
155 rychlá záchranná služba	158 Policie ČR	Toxikologické informační středisko <b>224 91 92 93 a 224 91 54 02</b>
150 hasiči	112 integrovaný záchran. systém	

### **Postup v případě havárie**

Zaměstnanec ČD, který zjistil jakýkoliv únik látky v obvodu OS, nebo je na tuto skutečnost upozorněn cizí osobou, je povinen neprodleně tento havarijný stav hlásit HZS ČR. Dále vyrozumí neprodleně o uvedené skutečnosti vedoucího zaměstnance OS, který postupuje podle platného havarijního plánu OS.

Součástí ohlášení úniku látky je uvedení, zda se jedná o únik z hnacího vozidla, cisternového vozu nebo jiného nákladního vozu, z obalů uložených na nákladním voze nebo ze silničního vozidla. Dále se uvede identifikační číslo nebezpečnosti (horní číslo) a UN číslo (spodní číslo) z oranžové tabulky (je-li na voze umístěna), druh nálepky pro označení nebezpečí uvedených na voze a odhadnuté množství uniklé látky (nebo s možností úniku).

Do příjezdu jednotky HZS provádí prvotní zásah s ohledem na své možnosti a ochranu zdraví a života.

Prvotní zásah spočívá v následujících činnostech:

- utěsnění zdroje úniku (např. naražení dřevěného kolíku nebo klínu do otvoru v cisterně), uzavření ventilů, kohoutů, šoupat či jiných uzavíracích zařízení přítoku nebezpečné, závadné látky,
- odpojení technologického celku od zdroje elektrické energie (vypnutí jističů), přívodu plynu, páry a ostatních médií,
- uzavření zdroje úniku (ŽKV, cisterna, kontejner, kotlový vůz, nádrž apod.),
- □□jímání unikající látky do vhodných záchytných nádob (nádoby, kbelíky, konve, sudy), případně přečerpání zbytkového množství do jiných dopravních prostředků, kontejnerů nebo sudů,
- utěsnění kanalizačních vpustí (šachet) – pneumatickými ucpávkami (pokud jsou ve výbavě havarijních souprav). K dispozici má vždy HZS SŽ,
- osazení jednoduchých norných stěn, rohoží, koberců, fibroilu apod.,
- aplikace sorbentu (různé typy sypkých sorbetů – drtí, VAPEX, PILINY případně písek či jiný savý materiál, na vodní ploše hydrofobní sorbenty SPIKLEEN, OIL-EX a pod.),

V případě požáru na pracovišti zaměstnanci olejny postupují dle platné „Požární poplachové směrnice“ a „Požárního řádu olejny“, který je vyvěšen na pracovišti.



**Provozní řád**  
**Vlečka ČD, a.s. –**  
**Hodonín**

**PŘÍLOHA Č. 06**

**Provozní řád nocležen**

Nocležny SLČ Hodonín jsou umístěny ve výpravní budově ŽST Hodonín, Wilsonova 480/1. Vchod do budovy je z 1. nástupiště, vedle kanceláře výpravčích SŽ.

Je zde celkem 5 nocležen. Tyto se nachází v 1. patře budovy. Všechny nocležny jsou dvoulůžkové. Celkem je zde 10 lůžek. WC a umývárna je umístěna na společné chodbě ve stejném patře.

### Umístění nocležen

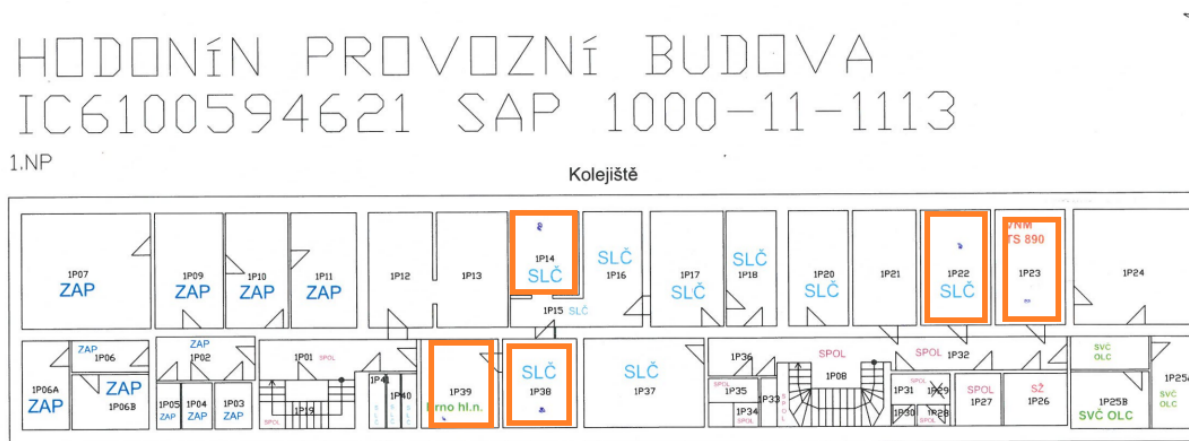

Nocležny jsou obsazovány dle aktuálních požadavků vyplývajících z ustanovení JŘ, případně dle požadavků jiných OJ.

Každý zaměstnanec, který využívá prostory nocležen, je povinen na nocležnách zachovávat klid, udržovat pořádek, dodržovat zákaz kouření, používat pouze elektrické spotřebiče, které jsou umístěny na pokojích, případně související s přímým výkonem služby (nabíjení tabletu, služebních telefonů apod.). Dále platí přísný zákaz konzumace alkoholu a jiných návykových látek, zaměstnanec nesmí umožnit pobyt cizích osob na pokojích, nesmí ulehat do postele ve znečištěném oděvu, znečišťovat pracovními pomůckami podlahu, stěny a další vybavení nocležen.

Úklid na nocležnách a praní prádla zajišťuje externí subjekt na základě sjednané smlouvy.

Klíče od nocležen jsou uloženy:

- u strojmistra SS Veselí nad Moravou
- strojvedoucí, kteří zde mají nocleh dle plánu, mají klíče u sebe

Nocleh zaměstnanců jiných OJ a OS je možný na základě předchozí objednávky u Vedoucího SS Veselí nad Moravou. Nocleh externích subjektů není možný.

### **Místnost pro dělenou směnu**

Místnost pro dělenou směnu zde není. Je však možné využít zázemí SLČ Hodonín, popřípadě nocležny.

### **Důležitá telefonní čísla:**

<b>Kontakt</b>	<b>Pevná linka</b>	<b>Mobilní telefon</b>
IZS	☎ 0 112	☎ 112
Hasičský záchranný sbor	☎ 0 150	☎ 150
Hasičský záchranný sbor SŽ Brno	☎ 972 624 065	☎ 724 296 699
Lékařská záchranná služba	☎ 0 155	☎ 155
Policie ČR	☎ 0 158	☎ 158
Policie ČR – OOP Hodonín	☎ 974 633 470	
Policie ČR - Brno hl.n.	☎ 974 628 911	☎ 725 292 362
Strojmistr PP Veselí nad Moravou	☎ 972 635 475	☎ 725 222 934
Vedoucí PP Veselí nad Moravou		☎ 725 222 952

Za provoz, kontrolu dodržování pořádku a Provozního řádu nocležen odpovídá strojmistr ve směně. Rovněž tak strojmistr ve směně řeší operativní problémy. Kontrolou nocležen však může pověřit i jiného zaměstnance, který má znalost Provozního řádu nocležen.

V případě zjištění havarijního stavu některého technického zařízení nocležen, kontaktuje zaměstnanec strojmistra a závadu ohlásí.